

Speciál pro užitková vozidla



Das Werkzeug

2017



TecDoc
DATA SUPPLIER



NKW17/CS/CZ/1
Plati do 28.02.2018



Assistent 179-8/244
EAN-No. 4000896204335

**244 kusů profesionálního nářadí!
7 zásuvek,
kompletně naplněných!**

Assistent
2K-Safety-Insert-System

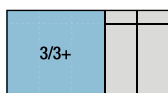

244



Made in Germany
v x š x h:
1040 x 817 x 502 mm

- 1 Sada nástrčných klíčů / šroubováků 163-224/57, 57dílná
⊕ ⊙ ⊖ ⊗ ⊘ ⊙ ⊗ ⊘ ⊙ ⊗ ⊘
⊕ ¼ s 5.5 – 13 mm ⊖ ½ s 10 – 32 mm
- 2 Sada nástrčných klíčů 163-181/17, 17dílná
⊕ ¼ s 10 – 22 mm
- 3 Sada očkoplochých klíčů 163-210/19, 19dílná
⊕ ⊖ s 8 – 34 mm
- 4 Sada nářadí 163-211/20, 20dílná
⊕ ⊖ s 8 x 9 – 34 x 36 mm
⊙ T60, T80, T100 ⊙ s 14, 17, 19, 22 mm
- 5 Sada dvojitých očkových klíčů 163-296/7, 7dílná
⊕ ⊖ s 6 x 7 – 21 x 22 mm
- 6 Sada šroubováků 163-297/26, 26dílná
⊕ ⊙ ⊖
- 7 Sada ráčnových očkoplochých klíčů 163-385/12, 12dílná
⊕ ⊖ s 8 – 19 mm
- 8 Sada nástrčných hlavíc 163-407/35, 35dílná
⊕ ¼ ⊙ s 5 – 22 mm ⊙ M 5 – 18 mm ⊙ T 20 – 60
- 9 Sada kleští 163-257/4, 4dílná
- 10 Sada šroubováků TORX® 163-380/4, 4dílná
⊙ T 15 – T 30
- 11 Sada nástrčných klíčů 163-382/3, 3dílná
⊙ s 8, 10, 13 mm
- 12 Sada šroubováků TORX® 163-182/9, 9dílná
⊙ T 6 – T 30
- 13 Univerzální sada 163-372/25, 25dílná
- 14 Vložka z měkké pěny s přihrádkami na drobné součásti 163-172 x 50
- 15 Vložka z měkké pěny s přihrádkami na drobné součásti 163-522 x 50 (5x)

179 W-7



v x š x h:
970 x 1150 x 600 mm

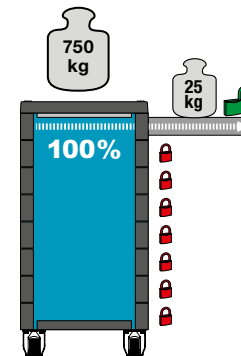

reddot design award winner

Made in Germany

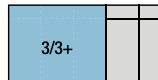

HAZET No.	527 x 398 x 80 mm	527 x 398 x 165 mm	kg	EAN-No. 4000896+	Cena netto €	
179 W-7	6 x	1 x	7 x	130.1	145331	1.204,-

Assistent 179



v x š x h:
1040 x 817 x 502 mm

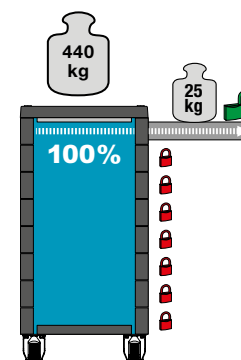

reddot design award winner

Made in Germany

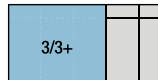

HAZET No.	527 x 398 x 80 mm	527 x 398 x 165 mm	kg	EAN-No. 4000896+	Cena netto €	
179-7	5 x	2 x	7 x	90	140794	832,-
179-8	7 x	1 x	8 x	92	141272	874,-

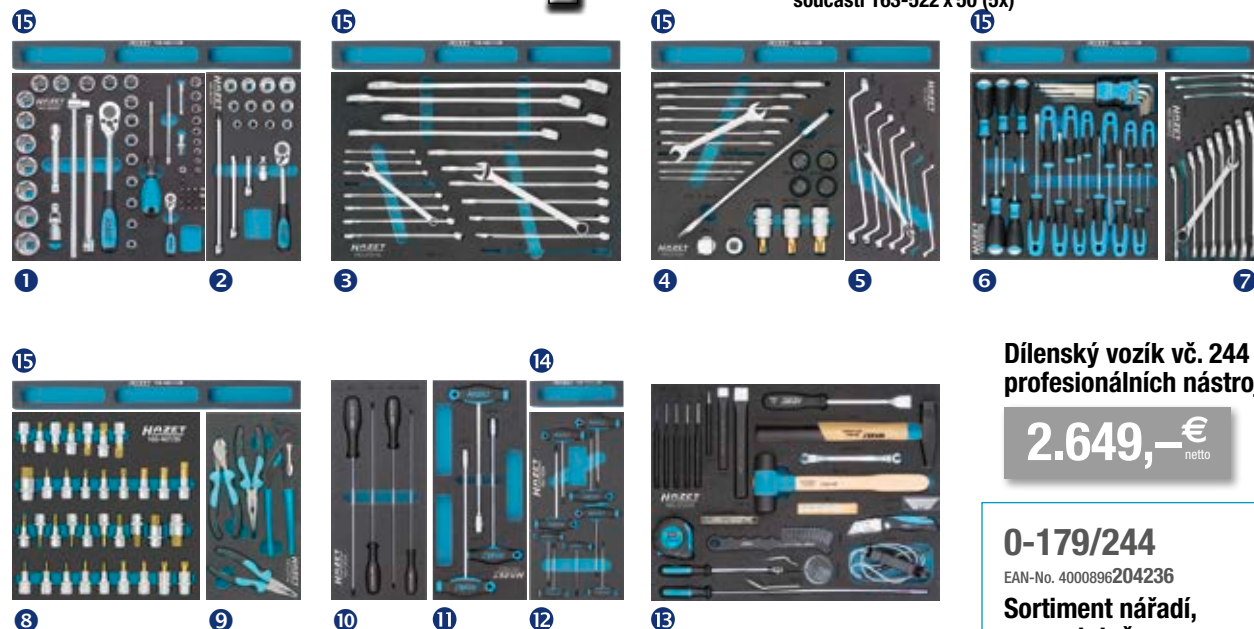

Dílenský vozík vč. 244 profesionálních nástrojů

2.649,- € netto

0-179/244

EAN-No. 4000896204236

Sortiment nářadí, samostatně

2.039,- € netto

Assistent 179 W-7/128
EAN-No. 4000896164790

128 kusů profesionálního nářadí!

Assistent
2K-Safety-Insert-System

128



Made in Germany
v x š x h:
970 x 1150 x 600 mm

- 1 Sada nástrčných klíčů, 56dílná
⊕ ¼ s 4 – 14 mm ⊖ ½ s 10 – 34 mm
- 2 Sada očkoplochých klíčů, 19dílná
⊕ ⊖ s 8 – 34 mm
- 3 Sada nářadí, 20dílná
⊕ ⊖ s 8 x 9 – 34 x 36 mm
⊙ T60, T80, T100 ⊙ s 14, 17, 19, 22 mm
- 4 Sada kleští, 3dílná
- 5 Sada nástrčných hlavíc, 23dílná
⊙ s 5 – 19 mm ⊙ s 8 – 18 mm
- 6 Vložka z měkké pěny s přihrádkami na drobné součásti (x4)
- 7 Očkoplochý klíč s 36, 41 mm
- 8 Dvojitý plochý klíč s 36 x 41, 46 x 50 mm
- 9 Magnetický vyhledávač

2.339,- € netto

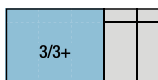



Assistent[®] 179 XL



Samočinné zavírání a měkký dojezd

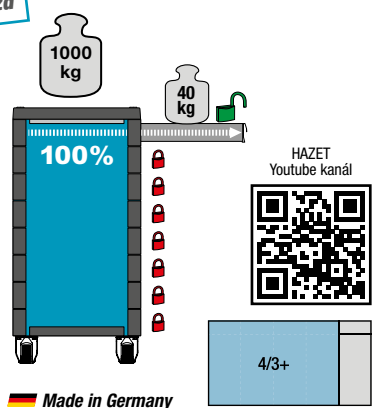

Made in Germany

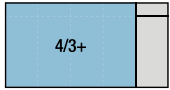

HAZET No.	694x398x80 mm	694x398x165 mm	kg	EAN-No. 4000896+	Cena netto €	
179 XL-6	3 x	3 x	6 x	95	177417	1.218,-
179 XL-7	5 x	2 x	7 x	101	177400	1.279,-

v x š x h:
1027 x 980 x 503 mm

Assistent[®] 179 XXL



Samočinné zavírání a měkký dojezd

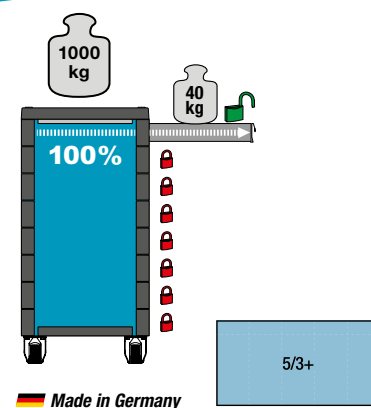

Made in Germany

HAZET No.	871 x 398 x 80 mm	871 x 398 x 165 mm	kg	EAN-No. 4000896+	Cena netto €	
179 XXL-6	3 x	3 x	6 x	118	180370	1.600,-
179 XXL-7	5 x	2 x	7 x	122	179879	1.699,-

v x š x h:
1027 x 1155 x 503 mm

Assistent[®] 167-3, EAN-No. 4000896205332

Servisní vozík

- Flexibilní a stabilní pro všechny účely
- 15násobně výškově přestavitelný (prostřední police) k získání místa např. pro kanystry
- Další police a protiskluzové rohože k dostání jako volitelné příslušenství
- Stabilní konstrukce z ocelového plechu, nosnost každé police: 50 kg
- Velká kola uložená v kuličkových ložiscích (Ø 100 mm), 2 otočná kola (1 x s dvojitou brzdou), 2 pevná kola
- S ochranou proti vniknutí vláken – chrání ložiska před nečistotami a vlákny
- Sedá hladká elastická kola umožňují tichý chod
- Stabilní madlo, pevně přimontované k tělu
- Maximální celkové zatížení: 150 kg



Vhodný pro dvě 3/3+ vložky na každou polici

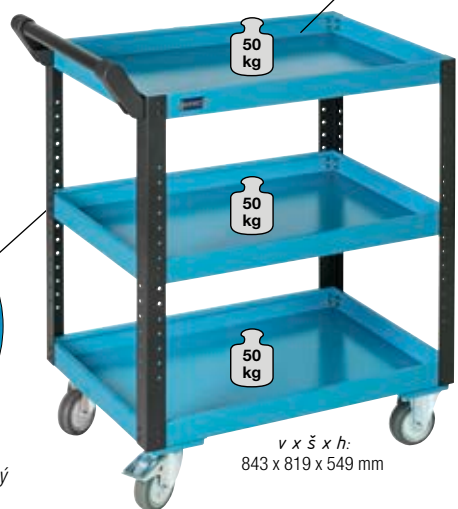

v x š x h:
843 x 819 x 549 mm

15násobně výškově nastavitelný



Made in Germany

174,-
netto

179-33, EAN-No. 4000896208272

Nádoba na odpad

- K zavěšení do čtvercového rástrového děrování bočních stěn dílenského vozíku
- Dvoudílné provedení
- Nádoba sklopná a snadno vyjímatelná
- Objem nádoby: cca 30 l
- Uprnutí pro běžné prodejné pytle na odpady
- Hmotnost cca 7 kg

Pro Assistent: 167-3S, 178, 178N od roku výroby 03.2017, 179, 179-10, 179 BIG, 179 W, 179 XL, 179 XXL, 179 A XXL, 179 T XXL, 180



Made in Germany

89,-
netto

190/98, EAN-No. 4000896204359

Kovová skříňka na nářadí se základní sadou nářadí

Pro všechny opravy na cestách!

98



v x š x h:
245 x 575 x 210 mm

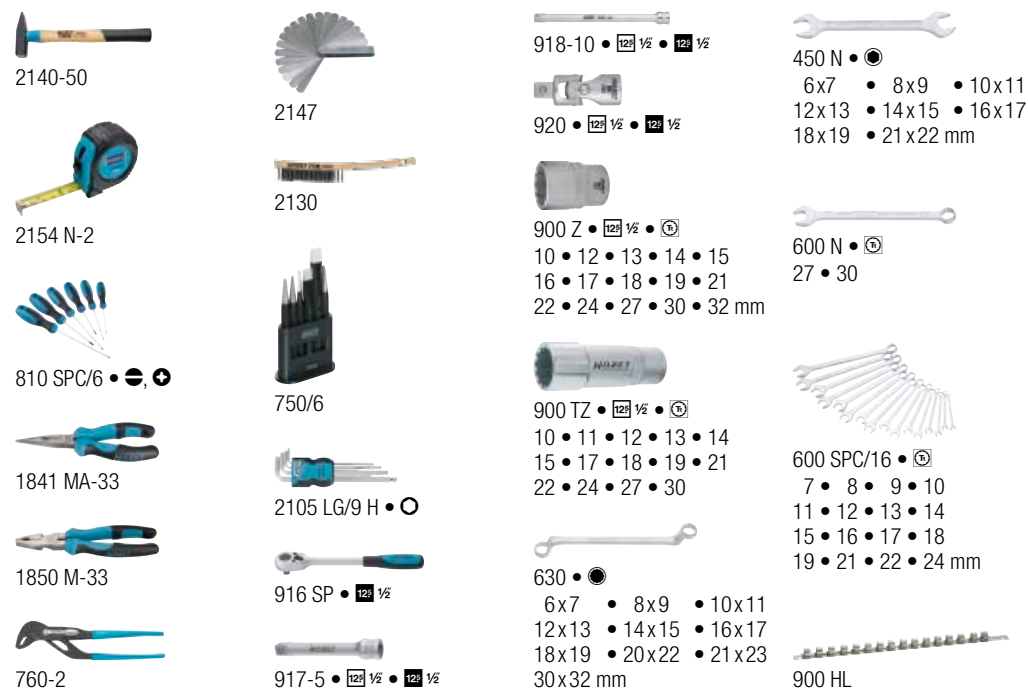

815,-
netto

163-406/20, EAN-No. 4000896200054

Sada nástrčných hlavice

20 3/4 s 19 – 60 mm

20

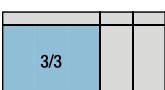

Made in Germany

529,-
netto

163-210/19, EAN-No. 4000896164714

Sada očkoplochých klíčů

8 s 8 – 34 mm

19

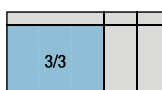
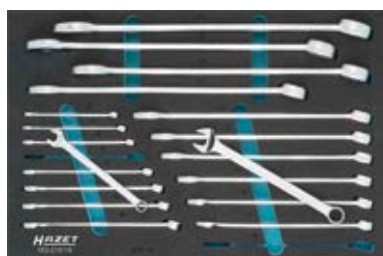

Made in Germany

349,-
netto

163-366/18, EAN-No. 4000896196920

Sada ráčnových očkoplochých klíčů

8 s 8 – 32 mm

18

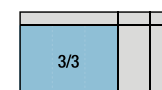

441,-
netto



Přepínací ráčny 6.3 1/4 12.5 1/2 20 3/4 25 1"

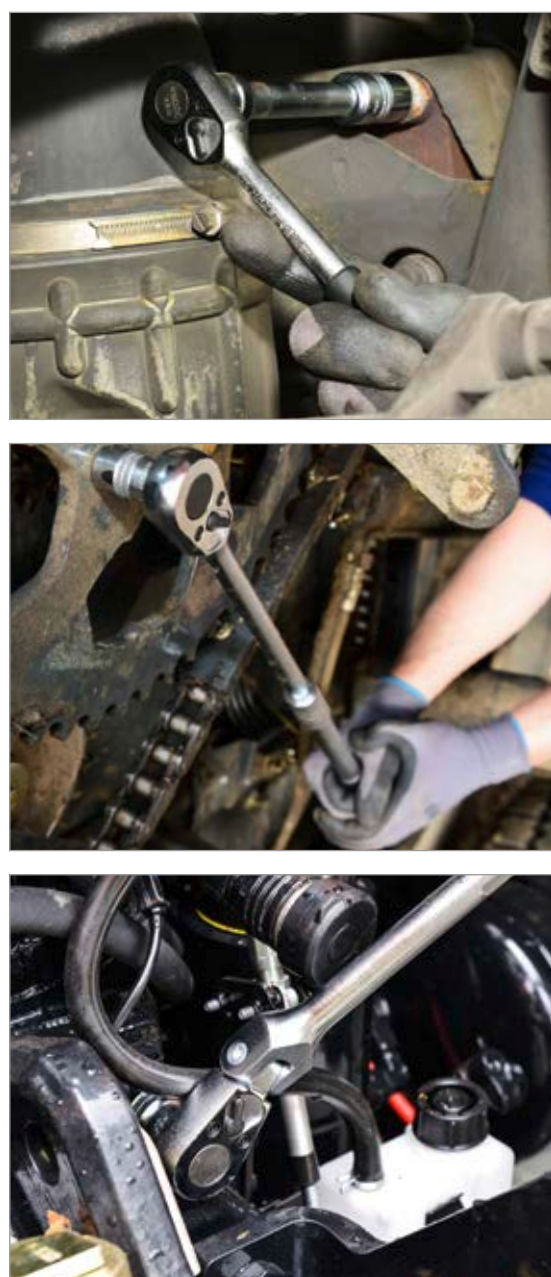

Made in Germany

HAZET No.	Popis	l mm	■	EAN-No. 4000896+	Cena netto €
863 P	Přepínací ráčna	115	6.3 1/4	038558	32,30
863-1	Přepínací ráčny, s jemným ozubením	119	6.3 1/4	164387	39,95
916 K	Přepínací ráčna, 12.5 1/2 ráčna v 20 3/4 korpusu	199	12.5 1/2	155736	39,80
916-1	Přepínací ráčna, s jemným ozubením	245	12.5 1/2	162482	50,25
916 SP	Přepínací ráčna	275	12.5 1/2	046317	44,-
916 L	Přepínací ráčna, dlouhá, 600 Nm	389	12.5 1/2	165803	60,45
916 LG	Přepínací ráčna, vyťahovací, dlouhá, 600 Nm	410-590	12.5 1/2	116591	91,25
916 GL	Přepínací ráčna s kloubem, dlouhá	511	12.5 1/2	202485	70,75
1016/2	Přepínací hlava ráčny s otočnou tyčí	620	20 3/4	001965	128,60
1116/2	Přepínací hlava ráčny s otočnou tyčí	824	25 1"	003211	228,60



1000, EAN-No. 4000896000616 Sada nástrčných klíčů (6hran)



20 3/4 20 3/4 15

Made in Germany
469,45 € netto

10 x	20 3/4	s 22 24 27 30 32
3 x	20 3/4	36 38 41 46 50 mm
2 x	20 3/4 - 20 3/4	200, 400 mm

1100 Z, EAN-No. 4000896002504 Sada nástrčných klíčů (dvojitý 6hran)



25 1" 25 1" 17

Made in Germany
942,- € netto

11 x	25 1"	s 32 36 41 46 50 55
4 x	25 1"	60 65 70 75 80 mm
2 x	25 1" - 25 1"	200, 400 mm

958/7, EAN-No. 4000896204595 Sada adaptérů

- S kuličkovou pojistkou
- Dodává se v pouzdře HAZET

12.5 1/2 12.5 1/2 20 3/4 20 3/4
10 3/8 10 3/8 6.3 1/4 6.3 1/4
6.3 1/4

Made in Germany
59,- € netto



7

7 x	12.5 1/2	10 3/8	6.3 1/4	12.5 1/2	20 3/4	20 3/4	10 3/8	6.3 1/4	6.3 1/4
-----	----------	--------	---------	----------	--------	--------	--------	---------	---------

992/9, EAN-No. 4000896051540 Sada nástrčných hlavíc TORX® s čepeli potaženou TIN

TIN



1/9									
-----	--	--	--	--	--	--	--	--	--

Made in Germany
113,- € netto



9 x	T 20 T 25 T 27 T 30 T 40 T 45 T 50 T 55 T 60
-----	--

986/9N, EAN-No. 4000896193530 Sada nástrčných hlavíc s čepeli potaženou TIN

TIN



1/9									
-----	--	--	--	--	--	--	--	--	--

Made in Germany
81,- € netto



9 x	s 5 6 7 8 9 10 12 14 17 mm
-----	----------------------------



Očkoploché klíče

- Úzké hlavy
- Očko vyhnuté o 15°

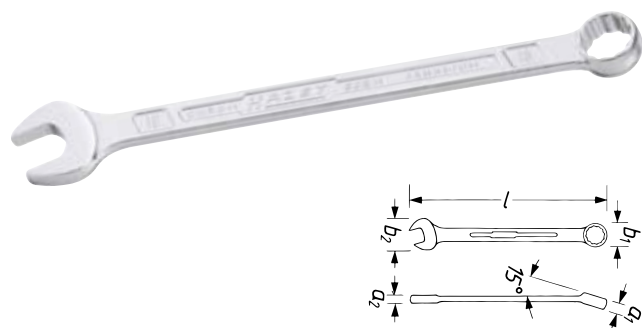

Made in Germany

HAZET No.	a ₁ mm	a ₂ mm	b ₁ mm	b ₂ mm	l mm	EAN-No. 4000896+	Cena netto €
600 N-21	13.7	8.5	30	45	292	023141	16,25
600 N-22	14	8.5	31.5	47	304.5	023158	17,50
600 N-23*	14.3	9.5	33	49	328	023165	20,65
600 N-24	14.7	9.5	34.5	51	328	023172	20,65
600 N-25*	15	10	36	53.5	354	023189	23,20
600 N-26*	15.5	10	37.5	55	354	023196	23,20
600 N-27	16	10.5	39	57	380	023202	22,90
600 N-28*	16.5	11	40.5	59	380	023219	28,20
600 N-29*	17	11.5	41.5	60	380	023226	28,20
600 N-30	17.5	12.2	43	63	405.5	023233	32,-
600 N-32	18	12	45.5	66.5	420	023240	32,50
600 N-34	19	13	48.5	67	432	023257	35,20
600 N-36	20	13	51.8	75	460	023264	41,20
600 N-41	20.6	14	58.8	85	500	023271	51,-

Dvojitě ploché klíče

- Úzké hlavy
- Poloha vidlice: 15°

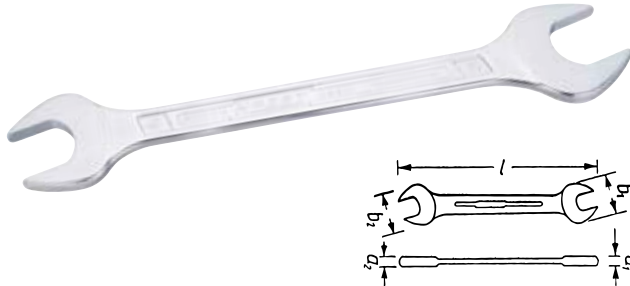

Made in Germany

HAZET No.	a mm	b ₁ mm	b ₂ mm	l mm	EAN-No. 4000896+	Cena netto €
450 N-17x19	6.7	37.4	40.6	220.9	020478	6,55
450 N-18x19	6.7	38.6	40.6	221.2	020485	6,55
450 N-20x22*	7	43.9	47.8	238.9	020515	7,99
450 N-21x22	7	44.8	46.8	238	020522	8,70
450 N-21x23*	7.1	44.8	48.8	246	020539	8,70
450 N-22x24	7.1	47.8	51.9	254.6	020553	11,20
450 N-24x26*	7.8	50.9	54.9	269.4	020560	9,70
450 N-24x27	7.8	50.9	57	269	020577	10,50
450 N-25x28*	8.4	53.4	59	284.2	020584	11,30
450 N-27x32	9.1	58	67.3	303.8	020607	13,45
450 N-30x32	9	63.4	67.3	303.4	020614	13,45
450 N-32x36	10.1	66.9	75.2	343.2	020638	25,50
450 N-34x36	10.1	67.9	74.5	343.2	020645	25,50
450 N-36x41	10.5	74.6	81.1	396.7	020652	31,75
450 N-41x46	11.4	85.5	94.4	439.5	020669	45,45
450 N-46x50	12.3	94.3	102.2	498	020676	59,-

Ráčnový očkoplochý klíč

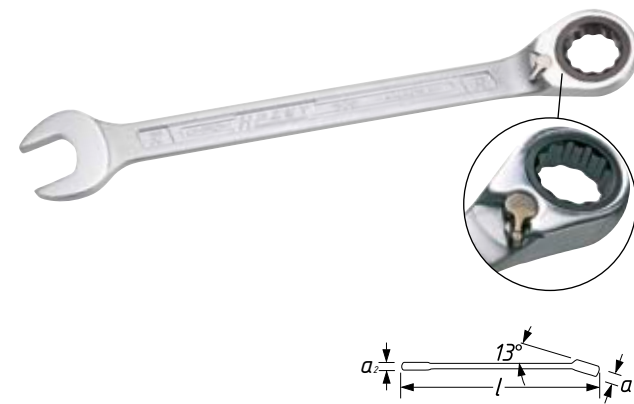

HAZET No.	S mm	a ₁ mm	a ₂ mm	l mm	EAN-No. 4000896+	Cena netto €
606-13	13	8.9	6.7	193.2	100996	19,70
606-14	14	9.3	7.1	204.6	101009	20,35
606-15	15	9.7	7.4	218	101016	21,-
606-16	16	10.2	7.7	230.2	101023	22,90
606-17	17	10.6	8.1	242.2	101030	22,90
606-18	18	11	8.5	255	101047	24,25
606-19	19	11.5	9.1	268.3	101054	24,25
606-21	21	13.3	12	291.5	151233	37,30
606-22	22	13.3	12	291.5	151028	37,30
606-24	24	14.8	12.5	333.1	151011	47,-
606-27	27	15.8	14.7	359.2	151004	60,40
606-30	30	17.3	15.2	402.5	150991	71,50
606-32	32	17.8	15.7	425.8	150984	81,90

Sady očkoplochých klíčů



10 16



Made in Germany

HAZET No.	Obsah	EAN-No. 4000896+	Cena netto €
600 SPC/10	10 x s 8 - 19 mm	118465	88,-
600 SPC/16	16 x s 7 - 24 mm	186235	148,-

Sady dvojitých plochých klíčů

10 12



Made in Germany

HAZET No.	Obsah	EAN-No. 4000896+	Cena netto €
450 N/10	10 x s 6x7 8x9 10x11 12x13 14x15 16x17 18x19 21x22 24x26 27x32 mm	020751	65,71
450 N/12	12 x s 6x7 8x9 10x11 12x13 14x15 16x17 18x19 20x22 21x23 24x26 25x28 27x32 mm	020775	84,96

Sady ráčnových očkoplochých klíčů



5 6



HAZET No.	Obsah	EAN-No. 4000896+	Cena netto €
606/5	5 x s 8 10 13 17 19 mm	177998	75,-
606/6-1	6 x s 21 22 24 27 30 32 mm	175178	346,-

600 Lg

Extra dlouhý!



8 12



+ 47 %
větší utahovací moment*

+ 25 %
Delší*

Očkoploché klíče, extra dlouhé, štíhlá konstrukce

Made in Germany

HAZET No.	S mm	a ₁ mm	a ₂ mm	l mm	EAN-No. 4000896+	Cena netto €
600 Lg-10	10	8.5	5.5	210	197644	8,55
600 Lg-11	11	9.0	5.5	220	199518	9,45
600 Lg-12	12	9.5	6.0	230	199501	9,65
600 Lg-13	13	10.0	6.0	245	198238	10,55
600 Lg-14	14	11.0	6.5	255	197651	10,90
600 Lg-17	17	12.5	7.5	305	197668	16,25
600 Lg-19	19	15.0	8.5	335	198245	17,75
600 Lg-22	22	16.0	9.0	380	199525	19,80
600 Lg-24	24	18.0	10.0	430	198252	23,85
600 Lg-27	27	20.0	11.0	480	198269	26,85
600 Lg-30	30	21.0	12.0	510	199723	34,-
600 Lg-32	32	21.5	12.0	530	197675	38,30
600 Lg-36	36	24.0	13.0	580	205745	46,25
600 Lg-41	41	26.0	14.0	600	205738	55,50

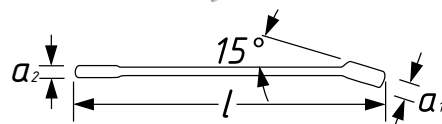

Sada očkoplochých klíčů, extra dlouhé, štíhlá konstrukce

Made in Germany

HAZET No.	Obsah	EAN-No. 4000896+	Cena netto €
600 Lg/8	8 x s 10 13 14 17 19 24 27 32 mm	199938	134,-
600 Lg/12	12 x s 10 12 13 14 19 22 24 27 30 32 mm	202492	198,-





Dvojitý očkový klíč

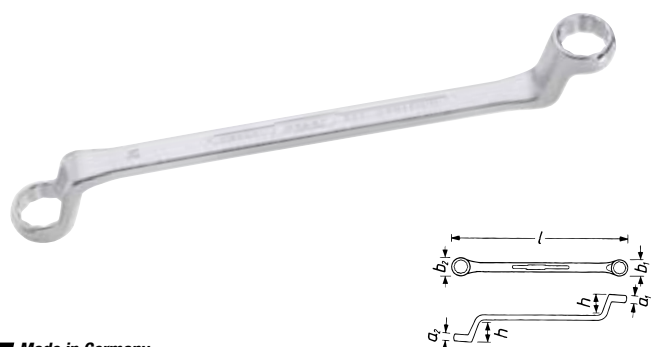

Made in Germany

HAZET No.	a ₁ mm	a ₂ mm	b ₁ mm	b ₂ mm	h mm	l mm	EAN-No. 4000896+	Cena netto €
630-17 x 19	11.3	11.9	25.5	28.4	29	265	026326	12,95
630-18 x 19	11.6	11.9	26.9	28.4	31	265	026333	13,15
630-20 x 22 *	12.2	12.9	29.3	32.2	32.5	295	026364	15,35
630-21 x 22 *	12.9	12.9	30.7	32.2	32.5	295	026371	16,90
630-21 x 23 *	12.5	13.2	30.7	33.6	34	315	026388	16,90
630-24 x 26 *	13.5	14.1	35.1	37.1	34	330	026401	20,-
630-24 x 27	13.5	14.4	35.1	38.5	35	340	026418	21,95
630-25 x 28 *	13.8	14.7	36.5	39.5	35	350	026432	21,95
630-27 x 32	14.4	16	38.5	45.5	36.5	365	026463	23,75
630-30 x 32	15.4	16	42.7	45.5	36.5	365	026470	24,60
630-36 x 41 +	17.2	18.8	51.3	58.2	40	440	026517	38,-

Dvojitý očkový klíč



Made in Germany

HAZET No.	a mm	b ₁ mm	b ₂ mm	l mm	EAN-No. 4000896+	Cena netto €
610 N-16 x 17	7.5	22.7	24.1	170	024797	12,15
610 N-18 x 19	8.5	26	27	188.6	024827	13,90
610 N-20 x 22 *	9	28.4	30.4	208.8	024834	16,40
610 N-21 x 22 *	10	29.8	32.2	232.3	024841	17,75
610 N-21 x 23 *	10	29.8	32.7	232.3	024858	17,75
610 N-24 x 26 *	11	34.1	37	254	024872	19,50
610 N-25 x 28 *	11.5	35.5	39.8	280.1	024896	23,-
610 N-27 x 32	13	38.9	45.4	308.7	024902	25,50
610 N-30 x 32	13	42.7	45.4	324.1	024919	25,50
610 N-30 x 34	14	42.7	48	326.7	024926	28,80

Oboustranný očkový klíč TORX®

• Pro šrouby s vnějším TORX®



Často se používá u vozidel MAN!

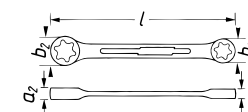

Made in Germany

HAZET No.	a ₁ mm	a ₂ mm	b ₁ mm	b ₂ mm	mm	l mm	EAN-No. 4000896+	Cena netto €
609-E 6 x E 8	4.8	5.8	10	12	5.74 x 7.52	113	024711	9,20
609-E 10 x E 12	6.8	8	13	15	9.42 x 11.17	140	024650	11,85
609-E 14 x E 18	7.9	9.5	17	21	12.90 x 16.70	180	024674	15,60
609-E 20 x E 24	11	13	24	28	18.49 x 22.16	224	024698	20,-

Rázový očkový klíč

• Pro nejtěžší rázové namáhání



HAZET No.	a mm	b mm	l mm	EAN-No. 4000896+	Cena netto €
642- 27	16	46	180	027743	26,45
642- 30	17	52	190	027750	31,85
642- 32	17	52	190	027767	32,30
642- 36	19	59	205	027774	41,80
642- 41	20	64	225	027781	54,50
642- 46	22	73	240	027798	58,50
642- 50	23	78	255	027804	68,35
642- 55	25	88	270	027811	76,55
642- 60	25	88	270	027828	80,-
642- 65	28	100	300	027835	106,-
642- 70	32	109	330	027842	118,-
642- 75	32	109	330	027859	127,50
642- 80	35	123	360	027866	187,-
642- 85	35	123	360	027873	225,-
642- 90	40	142	390	027880	273,-
642- 95	40	142	390	027897	276,-
642-100	44	152	420	027699	346,-



Rázové ploché klíče

• Pro nejtěžší rázové namáhání



HAZET No.	a mm	b mm	l mm	EAN-No. 4000896+	Cena netto €
452- 27	16	55	180	021420	17,10
452- 30	17	65	190	021437	20,-
452- 32	17	65	190	021444	22,90
452- 36	19	75	210	021451	29,50
452- 41	19	85	230	021468	34,60
452- 46	21	95	255	021475	46,-
452- 50	21	105	275	021482	53,-
452- 55	24	120	310	021499	63,-
452- 60	24	120	310	021505	67,50
452- 65	28	135	340	021512	87,-
452- 70	31	155	375	021529	113,-
452- 75	31	155	375	021536	120,-
452- 80	34	170	405	021543	152,-
452- 85	34	170	405	021550	164,-
452- 90	38	190	445	021567	213,-
452- 95	38	190	445	021574	224,-
452-100	44	215	485	021376	328,-



2105 LG/9H, EAN-No. 4000896012015 Sada úhlových šroubováků

9



Made in Germany

30,-€
netto

9 x 1.5 2 2.5 3 4 5 6 8 10 mm

Kulová hlava

2100/6 KH, EAN-No. 4000896072590 Sada úhlových šroubováků

6



Made in Germany

13,-€
netto

6 x s 2.5 3 4 5 6 8 mm

2115/8KH, EAN-No. 4000896072583 Sada úhlových šroubováků

8



Made in Germany

22,-€
netto

8 x T9 T10 T15 T20 T25 T27 T30 T40

810/6, EAN-No. 4000896058808 Sada šroubováků

6



System

Matně chromováno

Mořeno

HAZET
Youtube kanál



14,60€
netto

4 x 0,5 x 3,0 0,8 x 4,0 1,0 x 5,5 1,2 x 6,5 mm
2 x PH1 PH2

810 T/6, EAN-No. 4000896204304 Sada šroubováků TORX®

6



System

Matně chromováno

Mořeno

HAZET
Youtube kanál



22,90€
netto

6 x T10 T15 T20 T25 T27 T30

810 U-1/5, EAN-No. 4000896179572 Sada šroubováků s úderovou krytkou

5



System

Úderová krytka

Se 6hranným nástavcem (pomocí klíčem)

Matně chromováno

Mořeno

29,40€
netto

3 x 0,8 x 4,5 1,0 x 5,5 1,2 x 7 mm
2 x PH1 PH2

810 SPC/21, EAN-No. 4000896189847 Sada šroubováků JumboX

21

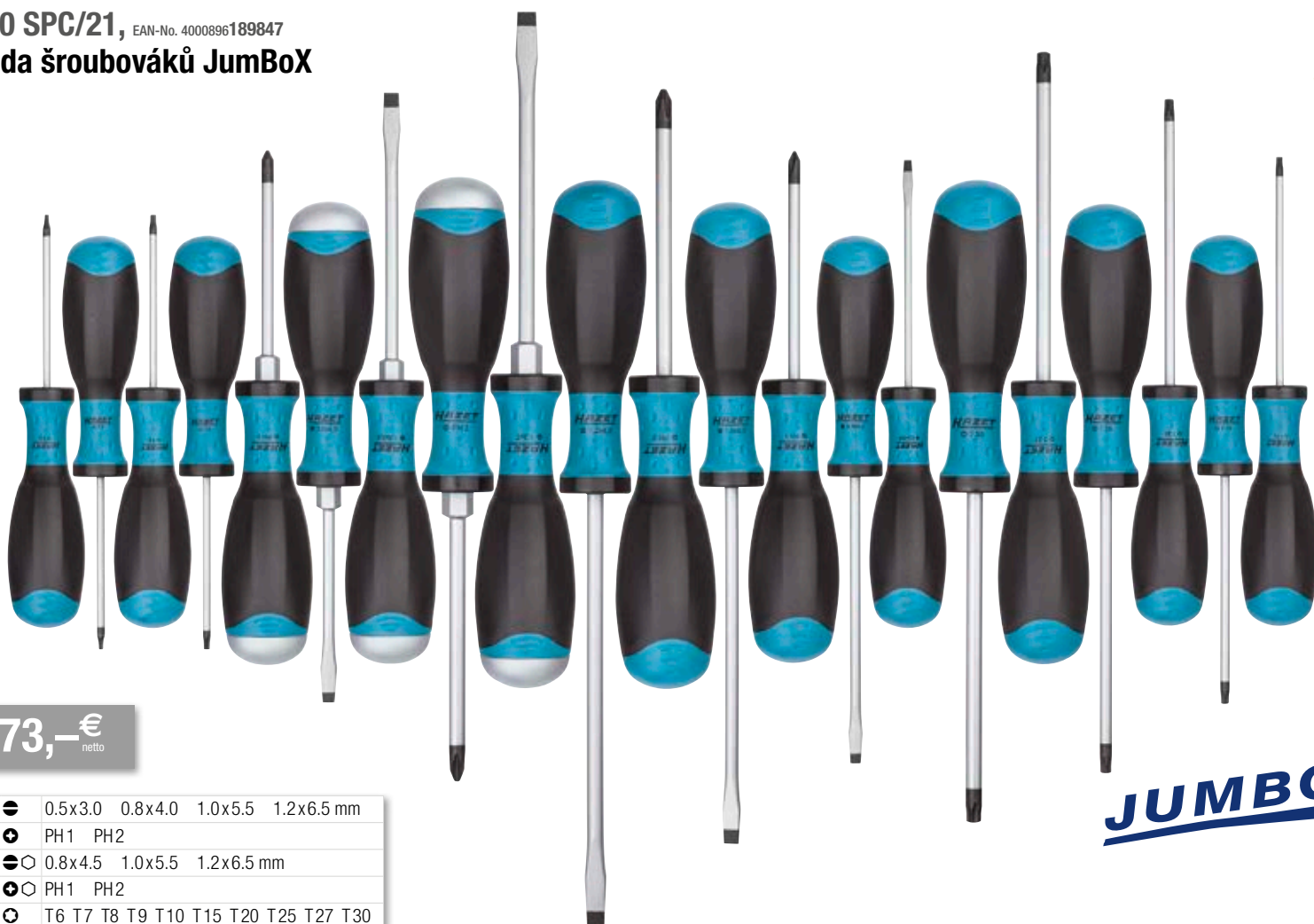

Vše v jednom boxu!

73,-€
netto

4 x 0,5 x 3,0 0,8 x 4,0 1,0 x 5,5 1,2 x 6,5 mm
2 x PH1 PH2
3 x 0,8 x 4,5 1,0 x 5,5 1,2 x 6,5 mm
2 x PH1 PH2
10 x T6 T7 T8 T9 T10 T15 T20 T25 T27 T30



Šroubovák trinamic® TORX®, dlouhý

• Pro šrouby s vnitřním TORX®

6

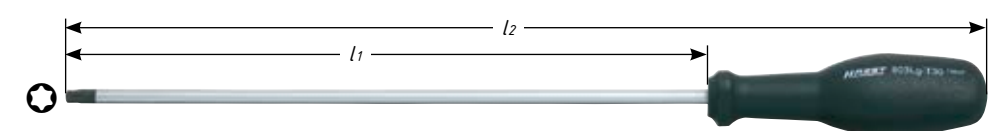

Made in Germany

HAZET No.	Ø mm	l ₁ mm	l ₂ mm	EAN-No. 4000896+	Cena netto €
803 Lg-T 15	3.27	250	330	087785	9,-
803 Lg-T 20	3.86	250	343	087792	9,-
803 Lg-T 25	4.43	250	345	087808	9,95
803 Lg-T 30	5.52	250	360	087815	11,60

Šestihranný nástrčný klíč

6

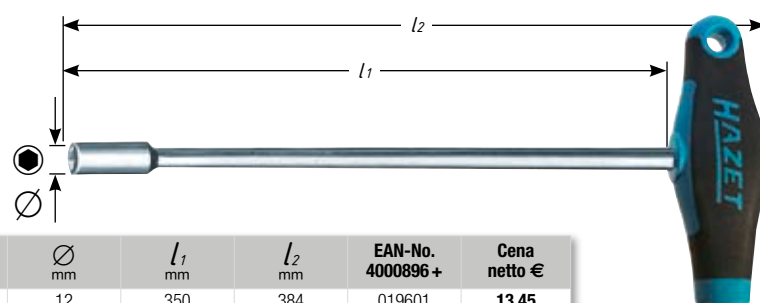

HAZET No.	Ø mm	l ₁ mm	l ₂ mm	EAN-No. 4000896+	Cena netto €
428 Lg- 8	12	350	384	019601	13,45
428 Lg-10	14	350	384	019526	14,95
428 Lg-13	18	350	384	019557	18,95



BluGuard: Zámečnické kladivo

- Násada bílý jasan s ocelovým ochranným pouzdrem násady



Made in Germany

HAZET No.	g	g	mm	EAN-No. 4000896+	Cena netto €
2140-50	500	600	320	196166	23,-
2140-80	800	1000	350	196173	30,20
2140-100	1000	1100	360	196180	34,-

Palička

- Násada ze dřeva bílého jasanu
- S ochranným pouzdrem násady



HAZET No.	g	g	mm	EAN-No. 4000896+	Cena netto €
2142-1	1000	1230	260	196227	25,25
2142-2	1250	1470	270	196234	26,20
2142-3	1500	1720	280	196241	28,30
2142-4	2000	2280	300	196258	32,40

1787 F/5, EAN-No. 4000896133017 Sada rychloupínacích stahováků, se 2 rameny

Obsah:

- 1787 F-9
- 1787 F-13
- 1787 F-16
- 1787 F-20
- 1787 F-25

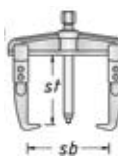

HAZET No.	Popis	sb mm	st mm	EAN-No. 4000896+	Cena netto €
1787 F-9	Rychloupínací stahovák 2ramenný	90	100	134151	53,-
1787 F-13	Rychloupínací stahovák 2ramenný	130	100	134168	58,-
1787 F-16	Rychloupínací stahovák 2ramenný	160	150	134175	97,-
1787 F-20	Rychloupínací stahovák 2ramenný	200	150	134182	105,-
1787 F-25	Rychloupínací stahovák 2ramenný	250	200	134199	179,-



Made in Germany

489,- €
netto

Rychloupínací stahovák, 3ramenný

- S fixační pákou
- Zaručuje rovnoměrné rozložení zátěže, bezpečné držení a středové stahování
- Dodatečně lze namontovat hydraulické vřeteno od závitu G 1/2"
- Provedení se 3 rameny



Made in Germany

HAZET No.	Popis	sb mm	st mm	Max. to	kg	EAN-No. 4000896+	Cena netto €
1786 F-16	G 1/2 x 210 mm	160	150	5.0	3.9	133536	159,50
1786 F-20	G 1/2 x 210 mm	200	150	5.0	4.2	133567	176,-
1786 F-25	G 1/2 x 280 mm	250	200	7.5	9.1	133574	302,-



Sada vnitřních vytahováků

- Vnitřní vytahovák a opěrka pro vytahování kuličkových ložisek, vnějších kroužků ložisek a pouzder
- Se zesílenou objímkou pro bezproblémové a bezpečné stahování jehlových ložisek, kuličkových ložisek a mosazných pouzder



Made in Germany

HAZET No.	Obsah	EAN-No. 4000896+	Cena netto €
1788 N/8	1788 N-835, 1788 N-4570, 1788 N-15, 1788 N-19, 1788 N-25, 1788 N-30, 1788 N-35, 1788 N-45	133185	399,-
1788 N/10	1788 N-835, 1788 N-4570, 1788 N-15, 1788 N-19, 1788 N-25, 1788 N-30, 1788 N-35, 1788 N-45, 1788 N-55, 1788 N-55	147939	742,-
1798 N/15	845-1, 1784-40, 1787-9, 1787-16, 1788 N-835, 4570, 1788 N-15, 1788 N-19, 1788 N-25, 1788 N-30, 1788 N-35, 1788 N-45, 1788 N-55, 1788 N-70, 1788-532	147960	999,-

1780-18, EAN-No. 4000896133345 Dělicí a stahovací vidlice

- Rychlé uvolnění hlav hlavní tyče řízení a spojovací tyče řízení, hlavních pák řízení a ostatních řídicích dílů díky klínové vidlici
- Jednoduchá manipulace
- Oddělovací vidlici lze použít i v nejtěsnějších prostorech
- Robustní, kované provedení

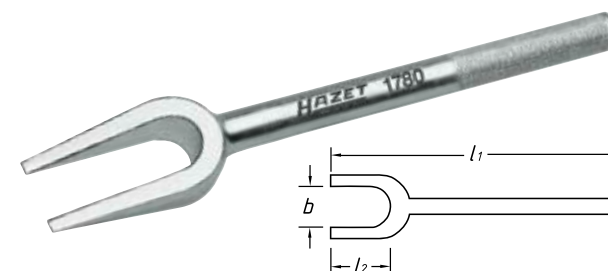

HAZET No.	l ₁ mm	l ₂ mm	b mm	EAN-No. 4000896+	Cena netto €
1780-18	340	80	18	133345	39,-
1780-23	340	80	23	133352	41,90
1780-29	350	80	29	133376	43,50

841/25, EAN-No. 4000896060993 Sada vytahovačů čepů

- Pro vyšroubování utržených závitových čepů a šroubů 6 až 15 mm Ø
- Plastová skříňka
- Povrch: brunovaný, olejovaný

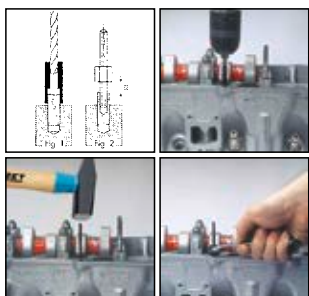

104,- €
netto

Plochý obdélníkový pilník

- Zuby (záseky): 2 = střední
- DIN 7261 tvar A



HAZET No.	g	mm	EAN-No. 4000896+	Cena netto €
2122-8	181	200	012435	16,60
2122-10	318	250	012428	20,50

Sada vytahovačů šroubů



Made in Germany

HAZET No.	g	Obsah	EAN-No. 4000896+	Cena netto €
840/5	111	840-1 · 840-2 · 840-3 · 840-4 · 840-5 · 840-6 · 840-7 · 840-8	035762	19,50
840/8	689	840-1 · 840-2 · 840-3 · 840-4 · 840-5	035786	56,50

6145-1CT 20 3/4"

Momentové klíče do 800 Nm

- Menší vůle a vyšší přesnost díky novému šroubovému spoji k nasazovacímu nástroji

300-800 Nm

L1 = 1084 mm

2K System

Se sériovým číslem a osvědčením

± 2 %!

Pro nástrčné očkové klíče 6630 A-velikosti 32-46 mm

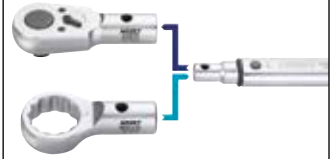

Made in Germany

732,-€ netto



Momentové klíče do 2000 Nm

20 3/4" 25 1"

SYSTEM 6000-1CT 400 - 2000 Nm

- Vč. tašky pro bezpečné uchování

400-2000 Nm

L1 = 1788 mm

2K System

Se sériovým číslem a osvědčením

Made in Germany

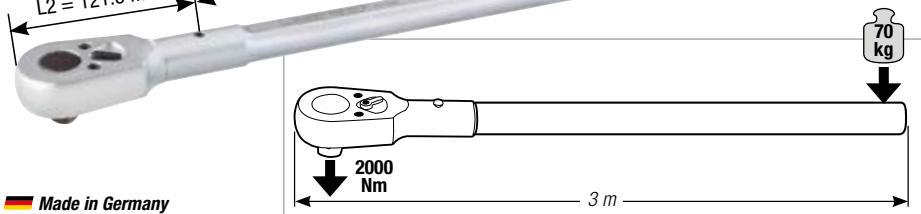

HAZET No.	■	Rozsah momentu Nm	Dělení Nm	Přesnost vypnutí	l mm	Min.	Max.	EAN-No. 4000896+	Cena netto €
6150-1CT	20 3/4"	400-1000	5	± 3 %	1788	24.7	61.0	141067	959,-
6160-1CT	25 1"	600-1600	5	± 3 %	2455	26.1	70.1	155316	1.099,-
6170-1CT	25 1"	800-2000	6	± 4 %	3034	27.9	70.1	177776	1.579,-

5120-2 CT 12.5 1/2"

Momentové klíče do 60 Nm

- Pro aplikaci malých hodnot utahovacích momentů s 1/2" nástrčnými hlavici
- Vhodné zejména pro užitková vozidla díky malému utahovacímu momentu s 1/2" nástrčnými hlavici

Speciálně pro užitková vozidla!

Malý utahovací moment 3



Se sériovým číslem a osvědčením

Made in Germany

HAZET No.	■	Přesnost rozlišení hodnoty stupnice	Rozsah momentu Nm	l mm	Dělení Nm	EAN-No. 4000896+	Cena netto €
5120-2 CT	12.5 1/2"	± 4 %	10-60	320	0.5	180233	128,-

Momentové klíče do 320 Nm

6.3 1/4" 12.5 1/2"

SYSTEM 5000 CT 1 - 320 Nm

Nejprodávanejší!

Se sériovým číslem a osvědčením

Made in Germany

HAZET No.	■	Přesnost rozlišení hodnoty stupnice	Rozsah momentu Nm	l mm	Dělení Nm	EAN-No. 4000896+	Cena netto €
5108-2 CT	6.3 1/4"	± 4 %	2.5-25	232	0.25	119752	137,-
5122-2 CT	12.5 1/2"	± 4 %	40-200	513	1	022489	143,-
5123-2 CT	12.5 1/2"	± 4 %	60-320	632	2	073948	154,-

HAZET Youtube kanál



HAZET-SERVICE pro momentové klíče a pneumatické nářadí

Made in Germany



Všechny momentové a pneumatické nástroje HAZET jsou servisovatelné! Kromě oprav v servisním centru HAZET nabízíme pro momentové klíče kontroly v závodě až po kalibraci ve vlastní kalibrační laboratoři Dakks. Ohledně všech výkonů servisního centra HAZET a nabídky servisu namíste vám rád poradí váš lokální partner HAZET.

Úhelník, mechanický

- S flexibilním, magnetickým držákem pro pevný bod
- K použití pro manipulační nářadí s pohonem 12,5 = 1/2" (resp. 20 = 3/4") a nástroji s pohonem 12,5 = 1/2" (resp. 20 = 3/4")
- Rozsah 0-360°, dělení 1°, 95 mm Ø



Made in Germany

HAZET No.	Výstup	Nástrčný otvor	EAN-No. 4000896+	Cena netto €
6690	12.5 = 1/2"	12.5 = 1/2"	029266	99,-
6690-1	20 = 3/4"	20 = 3/4"	029273	129,-



9014 MG-1, EAN-No. 4000896196661

Rázový utahovák (šroubovák)

25 1"

**Max. povoloovací moment
2712 Nm – Hmotnost jen 6,8 kg!**



899,-€
netto

mm	Nm	ot/min	kg	l/min.	dB(A)	m/s ²
25 1"	2712	6200	6.8	271	LpA 104.5	12.57

9014 MG-2, EAN-No. 4000896196678

Rázový utahovák (dlouhé provedení)

25 1"

**Max. povoloovací moment
2712 Nm – Hmotnost jen 7,8 kg!**



973,-€
netto

mm	Nm	ot/min	kg	l/min.	dB(A)	m/s ²
25 1"	2712	6200	7.85	271	LpA 104.5	12.88

Nástrčná hlava pro rázový a strojový utahovák (6hran)

• Pro extrémně vysoké namáhání

20 3/4"

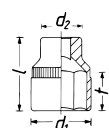

Made in Germany

HAZET No.	l mm	d ₁ mm	d ₂ mm	t mm	EAN-No. 4000896 +	Cena netto €
1000 S-19 *	48	32	44	13	001231	24,-
1000 S-22	50	36.5	44	16	001248	24,-
1000 S-24	50	39.5	44	17	001255	24,-
1000 S-27	51	43.5	44	19	001262	24,50
1000 S-28 *	54	45	44	19	001279	25,40
1000 S-30	54	47.4	44	21	001293	25,40
1000 S-32	54	49.9	44	21	001309	27,20
1000 S-33 *	54	51.5	44	21	001316	29,75
1000 S-34	54	52.4	44	22	001323	33,90
1000 S-36	57	54.9	44	23	001330	33,90

Nástrčná hlava pro rázový a strojový utahovák (6hran)

• Pro extrémně vysoké namáhání

25 1"

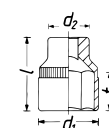

Made in Germany

HAZET No.	l mm	d ₁ mm	d ₂ mm	t mm	EAN-No. 4000896 +	Cena netto €
1100 S-24	58	41.5	54	17	002207	39,-
1100 S-27	60	45	54	19	002214	39,-
1100 S-30	62	49	54	21	002221	39,30
1100 S-32	63	51.5	54	21	002238	39,30
1100 S-33 *	63	52.5	54	21	002252	39,30
1100 S-34	63	53.5	54	22	002269	39,80
1100 S-36	67	56.5	54	23	002276	41,50
1100 S-41	70	63	54	26	002290	52,80
1100 S-46	76	69.5	54	28	002320	59,50
1100 S-50	82	74.5	54	30	002344	78,45
1100 S-55	87	81	54	32	002351	84,50
1100 S-60	91	87	54	34	002375	103,90

9013 MG, EAN-No. 4000896109210

Rázový utahovák

20 3/4"

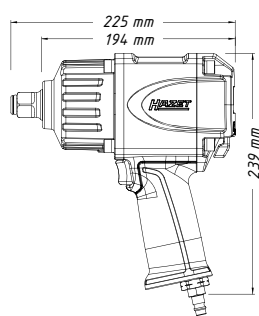

Max. povoloovací moment 1800 Nm

HAZET No.	mm	Nm	ot/min	kg	l/min.	dB(A)	m/s ²
9013 MG	20 3/4"	1800	6100	5.16	198	LpA 96.8	12.18

518,-€
netto

9012 MT, EAN-No. 4000896203598

Rázový utahovák extra krátký

12 1/2"

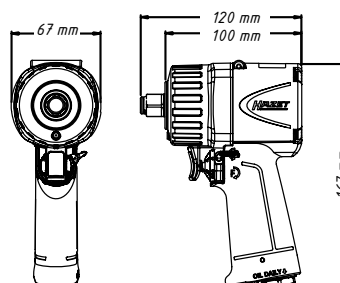

Max. povoloovací moment 1400 Nm

HAZET No.	mm	Nm	ot/min	kg	l/min.	dB(A)	m/s ²
9012 MT	12 1/2"	1400	9000	1.32	135	LpA 102	8.74

199,-€
netto



Nástrčná hlava pro rázový a strojový utahovák (6hran)

• Pro extrémně vysoké namáhání

12 1/2"

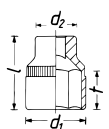

Made in Germany

HAZET No.	l mm	d ₁ mm	d ₂ mm	t mm	EAN-No. 4000896 +	Cena netto €
900 S-17	38	26.2	30	12	044238	9,05
900 S-18	38	27.5	30	12	044283	9,05
900 S-19	40	28.8	30	15	044306	9,05
900 S-21	40	31.3	30	15	044368	9,05
900 S-22	40	32.5	30	15	044382	9,05
900 S-24	44	35	30	17.5	044429	9,05
900 S-25 *	44	36.3	30	18.5	044450	10,50
900 S-27	45	38.8	30	19.5	044498	11,50
900 S-30	50	42	30	23.3	073207	12,30
900 S-32 *	50	44	30	23	073184	12,30



9010 T, EAN-No. 4000896203611

Rázový šroubovák

- Extrémně silný a snadno ovladatelný $\frac{1}{4}$ rázový šroubovák s povolovacím momentem 108 Nm
- Perfektní ovládání díky symbióze mezi velkou silou a malým tělem
- Přepínač butterfly pro snadnou změnu směru bez přehmatávání
- Právý / levý chod: 3stupňový (doprava / doleva) ke snížení výkonu u citlivých šroubení



HAZET No.	mm	Nm	ot/min	kg	l/min.	bar	s mm	dB(A)	dB(W)	m/s ²
9010 T	$\frac{1}{4}$	108	12000	0,55	59	6,3	10	LpA 98	LpW 109	6,74

133,-€
netto

9011 T, EAN-No. 4000896206230

Rázový šroubovák

- Přepínač butterfly pro snadnou změnu směru bez přehmatávání
- Praktický rázový šroubovák s povolovacím momentem 108 Nm



HAZET No.	mm	Nm	ot/min	kg	l/min.	bar	s mm	dB(A)	dB(W)	m/s ²
9011 T	$\frac{3}{8}$	108	12000	0,55	59	6,3	10	LpA 98	LpW 109	6,74

133,-€
netto

Nástrčná hlava pro rázový a strojový utahovák (6hran)

$\frac{6.3}{16}$

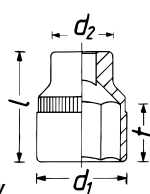

Made in Germany



HAZET No.	l mm	d ₁ mm	d ₂ mm	f mm	EAN-No. 4000896+	Cena netto €
850 S-5.5	25	9.1	13	4.6	037735	3,90
850 S-6	25	9.8	13	5.1	037759	3,90
850 S-7	25	11.0	13	5.6	037773	3,90
850 S-8	25	12.2	13	6.3	037797	3,90
850 S-10	25	15.0	13	7.3	037711	3,90
850 S-12	25	17.5	13	9.3	206353	4,-
850 S-13	25	19.0	13	9.3	206346	4,25
850 S-14	25	21.0	13	10.8	206285	4,25

Nástrčná hlava pro rázový a strojový utahovák (6hran)

$\frac{10}{16}$

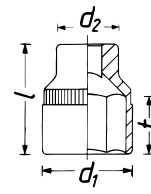

Made in Germany



HAZET No.	l mm	d ₁ mm	d ₂ mm	f mm	EAN-No. 4000896+	Cena netto €
880 S-6	28	10.8	19	4.0	041152	4,50
880 S-7	28	11.8	19	5.0	041176	4,50
880 S-8	28	13.0	19	5.9	041190	4,50
880 S-9	28	14.2	19	5.9	041213	4,50
880 S-10	28	15.5	19	6.7	040957	4,50
880 S-11	28	16.7	19	7.8	040971	4,50
880 S-12	28	18.0	19	7.7	040995	4,50
880 S-13	32	19.4	22	9.2	041015	4,95
880 S-14	32	20.7	22	9.2	041039	4,95
880 S-15	32	21.5	22	10.2	041053	4,95
880 S-16	32	23.4	22	11.2	041077	4,95
880 S-17	32	24.9	22	11.2	041091	4,95
880 S-18	32	26.3	22	14.0	041114	5,20
880 S-19	32	27.7	22	14.0	041138	5,20

9040 LG-3/2, EAN-No. 4000896206339

Ofukovací pistole

- Venturiho tryska pro zvýšení výkonu ①
- Boční tryska 90° pro čištění sendvičových chladic ②

Dlouhé provedení pro průmysl a užitková vozidla!

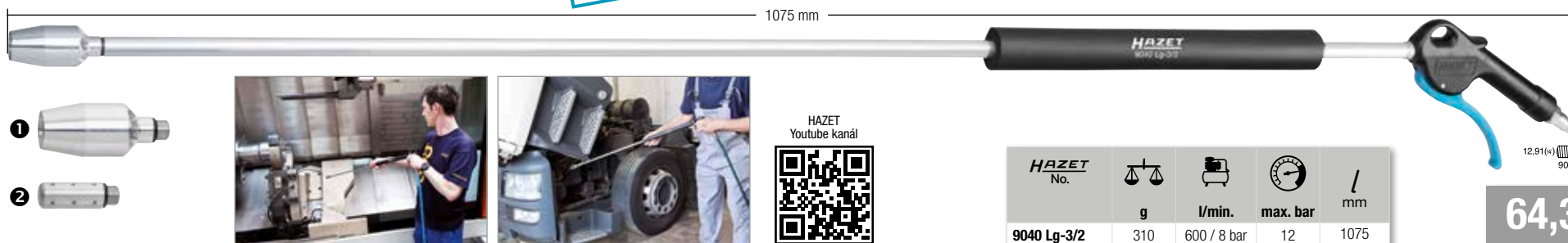

HAZET No.	g	l/min.	max. bar	l mm
9040 Lg-3/2	310	600 / 8 bar	12	1075

64,30€
netto

9040 N-10, EAN-No. 4000896206445

Naviják hadice

- Zastavení hadice v každém bodě možné díky funkci „Stop at any point“
- Čisté navijení skrz automatické vedení
- Brzděné navijení proti nebezpečí nehody
- Vhodné pro tlakový vzduch nebo vodu
- Černá hybridní polymerová hadice
- Integrovaná vrtací šablona pro montáž na kartonovém obalu



HAZET No.	°C	Vnější závit	bar	kg
9040 N-10	-40°/+60°	16,41 mm 3/8"	20	7,75

127,-€
netto

9030 N-5, EAN-No. 4000896205554

Úhlová vrtačka

- S rychloupínacím sklíčidlem
- Odvětrání přes rukojeť směrem dolů
- Rukojeť izolující proti chladu
- Provozní tlak (bar): 6.3
- Sklíčidlo: 1-10
- Výkon W: 373 W (0.507 PS)



rpm	kg	l/min.	dB(A)	m/s ²	l mm
1400	1,20	113	LpA 85	0,50	214

130,-€
netto

9043 N-10, EAN-No. 4000896198382

Přepínatelná sací/ofukovací pistole

- Pro odsávání nečistot do sáčku na prach a vyfukování povrchů
- S rychlým jednoručním přepínáním směru funkce
- Dobře se hodí k čištění kabin nákladních vozidel

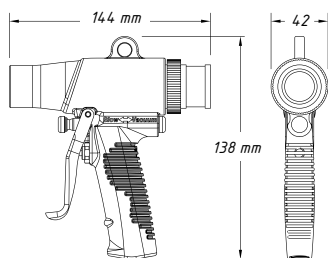

HAZET No.	Úroveň podtlaku mmHg	g	l/min.	bar	dB(A)	dB(A)	m/s ²	l mm
9043 N-10	7.5	403	96	6.3-10.34	LpA 92	LpW 97	0.4	148

63,-€
netto



9034 P-1, EAN-No. 4000896190690

Přímočará pila

- Řezný výkon: ocelový plech 3 mm / hliník 4 mm
- Vhodné pro řezání malých poloměrů
- Vč. 3 pilových listů (celková délka: 74 mm)

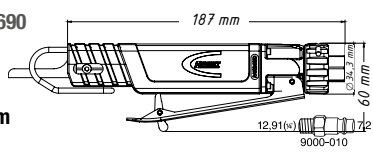

Výškově nastavitelný podkládací třmen, použitelný také pro dvojité plechy



Směr výstupu vzduchu nastavitelný

172,40€ netto

HAZET No.	min.	mm	kg	l/min.	dB(A)	m/s ²	mm
9034 P-1	10 000	10	0,45	90	Lp A 78,9	7,7	215

9032 M, EAN-No. 4000896195152

Stopková mikrobruska

60000 otáček



85,50€ netto

HAZET No.	mm	ot/min	g	l/min.	dB(A)	m/s ²	mm
9032 M	3	60 000	212	75	LpA 83	0,13	132

9033-10, EAN-No. 4000896196371

Rozbrušovací pila

K obrábění obrobků ve stísněných podmínkách

- Výkon: 522 W
- Vč. 1 rozbrušovacího kotouče

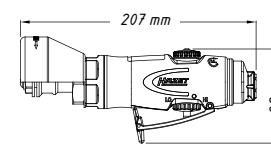

Otáčení doprava/ doleva pro ovládní jiskření



Plynulá regulace otáček

115,-€ netto

HAZET No.	mm	ot/min	kg	l/min.	dB(A)	m/s ²	mm	mm
9033-10	10	18000	0,9	114	Lp A 88	1,8	207	76 x 2,1 x 10,0

9033-6, EAN-No. 4000896158577

Sada s bruskou Multi

- Obsah:
- Bruska Multi, 2 fóliové stěrání pryže
 - Po 1 kartáčový pás 23 mm Ø a 11 mm Ø hrubě zahnutý
 - 6 eliminátorových kotoučů
 - Po 1 kartáčový pás 11 mm Ø a 23 mm Ø jemně rovný

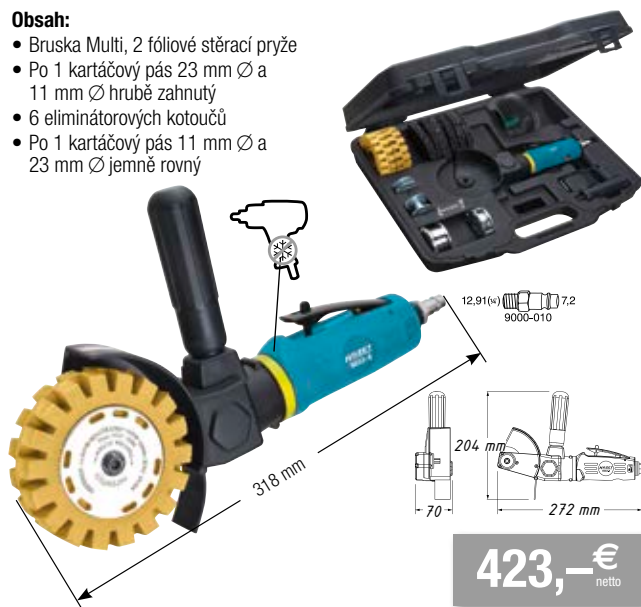

423,-€ netto

HAZET No.	ot/min	kg	l/min.	dB(A)	m/s ²	mm
9033-6	3 500	1,5	113	Lp A 88	4,4	318



9035-5, EAN-No. 4000896132355

Otloukač rzi

- Nastavitelný kryt jehel
- Precizně odstraňuje malé i velké výkvyty rzi
- Ø 330 x š 45 x v 205 mm



251,-€ netto

HAZET No.	Rázy	kg	l/min.	dB(A)	m/s ²	mm
9035-5	3200	2,6	170	LpA 97	8,7	330



9042 N-1, EAN-No. 4000896176472

Mazací lis

- Kontinuální doprava tuku
- Lze plnit kartušemi tuku, volným tukem nebo prostřednictvím dávkovače
- Nastavitelná rukojeť 360°



79,-€ netto

HAZET No.	kg	l/min.	Nylonová hadice	Kovová trubka
9042 N-1	2	230	230	230

Objem náplně: cca 400 ml

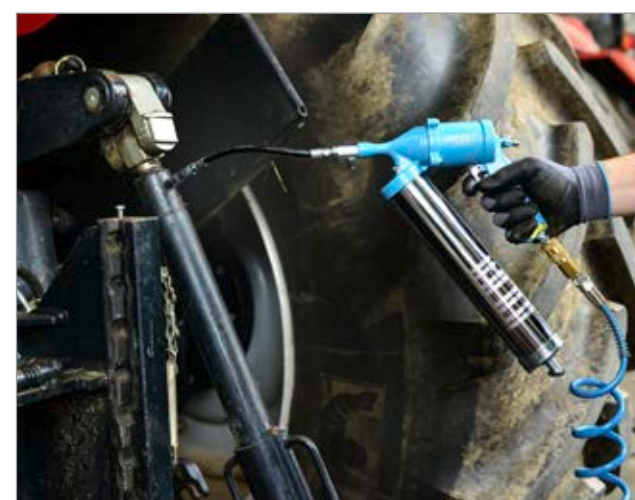

9022 SR-1, EAN-No. 4000896170593

Rázová pneumatická ráčna

- Pro ruční dotahování utahovacími momenty > 270 Nm

Bez zpětného rázu – žádné nebezpečí přiskřípnutí rukou!



Max. povolovací moment 102 Nm

185,-€ netto

mm	max. Nm	ot/min	kg	l/min.	dB(A)	m/s ²	mm
12 1/2	102	400	1,99	113	LpA 91	4,53	280

9022 P-1, EAN-No. 4000896172269

Výkonná pneumatická ráčna

- Pro ruční dotahování utahovacími momenty > 350 Nm

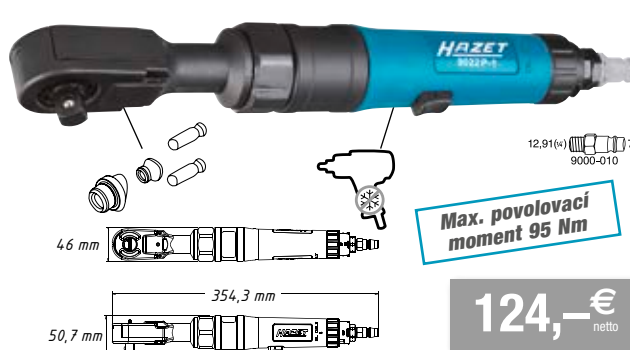

Max. povolovací moment 95 Nm

124,-€ netto

mm	max. Nm	ot/min	kg	l/min.	dB(A)	m/s ²	mm
12 1/2	95	160	1,39	77	LpA 99,3	3,00	330

9033 P-8, EAN-No. 4000896190515

Hluboká bruska

- Pro dělení plechu a oceli

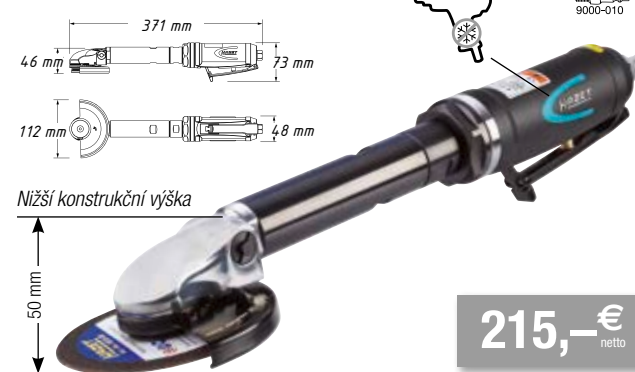

Nižší konstrukční výška

50 mm

215,-€ netto

mm	ot/min	kg	l/min.	dB(A)	m/s ²	mm	mm
10	14000	1,7	113	LP A 89,5	3,65	377	100 x 0,8 x 9,53



1979 N-8, EAN-No. 4000896203321

Výklopná LED svítidla

- S 3stupňovou funkcí spínače 100 % / 50 % / OFF

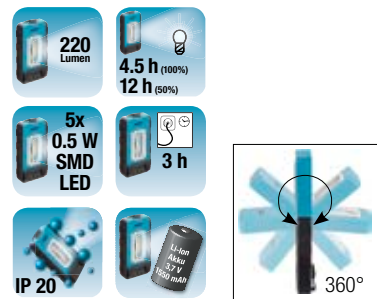

39,90€
netto

1991-1, EAN-No. 4000896156054

Infračervený teploměr

- Bezdotykové provedení měření teploty díky integrovanému laserovému ukazateli
- Rozsah měření: -50 °C → 550 °C; -58 °F → 1022 °F



Do 550 °C!

89,-€
netto

195-5

Podložka pro mechaniky

- Otíratelná



Made in Germany

HAZET No.	Popis	EAN-No. 4000896+	Cena netto €
195-5	Podložka pro mechaniky v 30 x 975 x h 385 mm	153718	30,-

199-3, EAN-No. 4000896207237

Pěnový tlakový postřikovač

- Lepší vizuální kontrola postřikované plochy
- Hodí se pro neutrální čističe a rovněž pro zředěné kyselé a alkalické čističe
- K vytváření husté a trvalé pěny, ideální pro čištění a dezinfekci na polštářích a kobercích, dezinfikování koupelen a sanitárních zařízení, kuchyní a v potravinářském průmyslu a rovněž k čištění vozidel, pracovních ploch atd.
- Průhledná odolná nádrž s ukazatelem stavu naplnění
- Integrovaný bezpečnostní ventil (2,5 baru) umožňuje odtlakování nádob před otevřením
- Těsnění Viton
- Max. přípustný provozní tlak: 3 baru
- Užitečný obsah: 0,75 l
- Celkový obsah: 1,5 l



29,20€
netto

1987 N-4, EAN-No. 4000896203840

Rukavice

- S mikropěnovým povrchem



3,95€
netto

1985-5, EAN-No. 4000896155637

Ochranné brýle

- Extrémně odolné proti poškrábání
- Optimálně padnou
- Perfektní přizpůsobení tvaru hlavy
- Nemližící úprava
- Lehké ochranné brýle s neomezeným výhledem do stran
- Vhodné také pro osoby nosící dioptrické brýle
- Ochranné brýle s polykarbonátovým sklem, číré UV 2C-1,2, povrchová úprava Supravision NC (zvenčí optidur NC / zevnitř optidur 4C Plus)



Made in Germany

22,-€
netto

4812-10/4 S, EAN-No. 4000896181742

Videoendoskop s přepínací sondou s Ø 4,9 mm

Obsah dodávky:

- Ovládací konzole
- 1 m kabel kamery s mikroobjektivem 4,9 mm a světelnými zdroji LED s funkcí přepínání 90° + 0° směru pohledu
- SD-karta 4 GB
- 4x AA-baterie
- Háč včetně magnetu

Vše v jednom!
Sledování, fotografování a nahrávání, přehrávání prostřednictvím monitoru TFT!

Sonda 2. generace

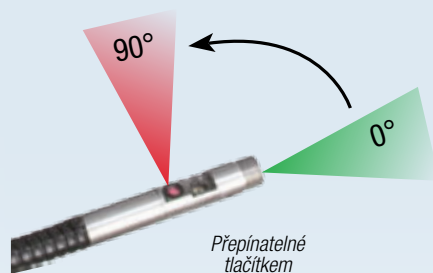

- Změněná poloha boční LED pro zlepšené osvětlení při funkci 90°
- Zlepšený světelný tok LED
- Zjednodušená obsluha
- Zlepšená kvalita opláštění sondy



Okamžité přehrávání filmů nebo zachycených fotografií na monitoru TFT

Ovládání multifunkční konzole jednou rukou

Ø 4,9 mm

1 m kabel kamery s 4,9 mm Ø. Mikro-objektiv a LED-světla a "přepínací funkce směru pohledu 90° + 0°"

536,-€
netto



4812 N-1AS, EAN-No. 4000896187072

Sonda pro videoendoskop, Ø 6 mm

- Hluboková ostrost: 10 až 60 mm
- Speciální délka: 1000 mm
- Okolní podmínky: 0 až +55 °C
- Rozsah otáčení: 2 x 150°, Úhel otáčení: cca 48 mm
- Hlava sondy aretovatelná v otočené poloze
- Směr pohledu kamery: 90° (Side-View) žádné okraje v obrazu
- Zdroj světla: 1 LED ve směru 90°

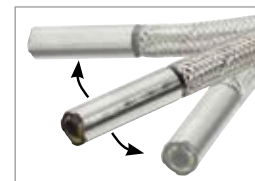

899,-€
netto



4802-1, EAN-No. 4000896200030

Vakuový přístroj pro plnění chladičů užitkových vozidel

- Nová konstrukce vakuového přístroje pro plnění chladiče zajišťuje rychlejší dosažení požadovaného vakua a tím rychlejší plnění chladičového systému
- **Rychlý průtok chladicí kapaliny: cca 80 l za cca 20 minut**
- Žádná ztráta chladicí kapaliny v důsledku přeplnění chladičového systému
- Již není nutné zvláštní ovládání pomocí diagnostických testovacích přístrojů
- Vakuová zkouška těsnosti chladičového systému před plněním
- **Bezbulbiové plnění okruhu chlazení a topení u nákladních vozidel, autobusů, zemědělských strojů a stavebních vozidel**
- Lze používat ve spojení se samostatnými nebo univerzálními adaptéry



Hodí se k němu:



4801-2/3

4800-20

4800-25

80 l za 20 min!



Made in Germany

262,- €
netto

HAZET No.	Popis	EAN-No. 4000896 +	Cena netto €
4801-2/3	Sada kuželů, 3dílná, Ø 17 – 31 mm, 24 – 39 mm, 34 – 50 mm	152407	64,90
4800-20	Adaptér chladiče: nákladní vozidla a autobusy MAN, MERCEDES-BENZ a SCANIA	144242	46,60
4800-25	Adaptér chladiče s úhlovým připojením hadice, autobusy MAN	203857	60,70

4800/3, EAN-No. 4000896200047

Tester pro chladicí systém užitkových vozidel

- Kontrola netěsností v chladicích systémech a topných okruzích prostřednictvím vytvoření tlaku, např. u **nákladních vozidel a autobusů MAN, NEOPLAN, SCANIA, MERCEDES-BENZ** a u **zemědělských strojů a stavebních vozidel**



Made in Germany

161,- €
netto

2162-7, EAN-No. 4000896207756

Ruční přečerpávací / plnicí čerpadlo

- K plnění, přečerpávání a napiňování
- Se základní deskou a dvojitou přípojkou pro hadice s vnitřním průměrem 10/ 15 mm
- Např. na **MERCEDES-BENZ** Citaro Euro 6 ve spojení s trubkou chladiče vody 2 x A.311.500.09.91 a spojovacím hrdlem A.001.553.19.26 a spojovací zástrčkou A.001.553.20.26
- Kapaliny lze bez problémů přečerpávat mezi různými nádobami
- Převodové a motorové oleje lze s pomocí čerpadla rychle, bez bublinek a čistě naplnit
- Přečerpávané kapaliny např.
 - Ad Blue
 - Chladicí kapaliny
 - Nemrznoucí náplň ostříkovače
 - Olej
 - Voda

600 ml objem čerpadla umožňuje rychlé přečerpávání a plnění kapalin

Objem čerpadla: 600 ml



Made in Germany

145,- €
netto

4793/3, EAN-No. 4000896076192

Zkoušečka těsnosti hlavy válců

- Pro identifikaci poškození těsnění hlavy válců,
- netěsností mezi spalovacím prostorem a chladicím systémem
- Pro vodu chlazené spalovací motor (plyn, nafta a benzin)
- Kovová skříňka (modrá HAZET)
- 2komponentní měkká pěnová vložka

Made in Germany

179,- €
netto



4810 C, EAN-No. 4000896186402

Optický refraktometr

- Optický tester (refraktometr) s integrovaným osvětlením (LED) v záklonce
- Měření obsahu nemrznoucí směsi v chladicí kapalině (vhodný také pro chladicí kapaliny G12++ a G13)
- **Prověření kvality provozní kapaliny AdBlue**
- Ověření hustoty elektrolytu baterie (stav nabití baterie)
- Včetně odběrové pipety a návodu k použití

S integrovaným LED světlem!

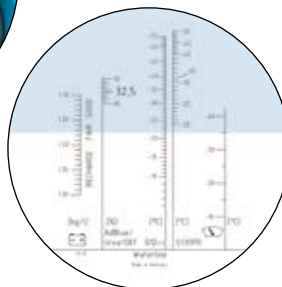

AdBlue!



Made in Germany

110,- €
netto





4550-3, EAN-No. 4000896104307

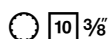

Klíč pro vstřikovací potrubí

- Otevřená nástrčná hlavice s dvojitým 6hranem pro vstřikovací potrubí
- Pro ovládání šroubových spojů vstřikovacích potrubí u nákladních vozidel **MAN** s motory D 20 – vstřikovací systémy Common Rail



Made in Germany

46,35€
netto

2871 E-12, EAN-No. 4000896201730



Nástavec TORX® pro turbodmychadla/kolena

- Pro ovládání šroubových spojů turbodmychadel a kolen u vozidel **MAN** TGL, TGM s motory E08
- Ovládání např. pomocí ráčnového očkoplochého klíče 606-17 nebo nástrčného očkového klíče 6630 d-17 a držáku nástrojů 6397 (povolování) s momentovým klíčem 6292-1 CT (utahování)



Made in Germany

8,70€
netto

2849-15, EAN-No. 4000896159284



Klíč na turbodmychadlo

- Ovládání připevňovacích matic na turbodmychadle u nákladních vozidel **MAN**
- Zahnutý očkový klíč, přizpůsobený speciálně pro stísněné prostory



Made in Germany

53,-€
netto

4797-5, EAN-No. 4000896176137

Stahovák vstřikovačů

- Pro demontáž pevně usazených vstřikovačů Common-Rail bez demontáže hlavy válců
- Pro jednoduché vytažení vstřikovačů ve spojení s rázovým vytahovákem např. HAZET 1788 T-1 u motorů **MAN** D08, D20, D26 a D28
- Speciálně upravené pro velmi stísněný prostor v hlavě válce
- Uchopení vstřikovače za horní část stahovákem, aniž by došlo k poškození, následná demontáž pomocí rázového vytahováku
- Upínací čelist na vstřikovače s vnitřním závitem M10 x 1.5 mm pro uchycení rázového vytahováku



Made in Germany

132,70€
netto

1788 T-1, EAN-No. 4000896134304

Kluzné kladivo

- Kluzné kladivo (kluzná hmotnost 200 g) s přípojným závitem M 10
- Ve spojení se stahovákem vstřikovačů 4797-5



Made in Germany

21,-€
netto

794-2, EAN-No. 4000896031641

Upínací pás na písní kroužky

- S upínacím klíčem
- Plynulé nastavení
- Vysokopevnostní pružinová pásová ocel
- Pojistná pružina zabrání nechtěnému vyskočení
- Průměr (min-max): 90 - 175 mm
- Výška: 80 mm



Made in Germany

34,-€
netto

4550-21, EAN-No. 4000896204137

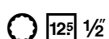

Klíč pro vstřikovací potrubí

- Speciální provedení nástrčné hlavice zaručuje odborné uchopení šroubového spoje vstřikovacího vedení
- Použití: K ovládání převlečné matice na vysokotlakém potrubí na vstřikovacím ventilu
- Otevřená nástrčná hlavice s dvojitým 6hranem pro vstřikovací potrubí
- Utahovacího momentu požadovaného výrobcem se dosáhne použitím momentového klíče HAZET (respektujte údaje výrobce)
- DAF** Euro 6 motory MX11/ MX13 např. XF, CF
- Povrch: brunovaný



Made in Germany

21,60€
netto

798-15B, EAN-No. 4000896117727

Kleště na hadicové spony

- Nové provedení se semiflexibilním bowdenovým táhlem potaženým plastem
- Bowdenové táhlo umožňuje práci bez vedení rukou
- Pro ovládání samoupínacích pružinových a prostorově úsporných svorek v oblasti chladicího a topného systému
- Automatická vícenásobná aretace



HAZET No.	l mm	sb mm	EAN-No. 4000896+	Cena netto €
798-15 B	875	7 – 60	117727	128,-

Made in Germany

128,-€
netto

4558, 4558-1, 4558-2



Čepový klíč na tlakové matice

- Pro ovládání tlakové matice na držáku trysky



Made in Germany

HAZET No.	l ₁ mm	EAN-No. 4000896+	Cena netto €
4558	72	021888	35,-
4558-1	120	050529	48,85
4558-2	68	057344	47,10

2850-E 20 / 2850 E-24



Nástrčná hlavice TORX® pro brzdou a hlavu válců



Made in Germany

HAZET No.	mm	l ₁ mm	EAN-No. 4000896+	Cena netto €
U užitkových vozidel MAN , modelů F 2000, F 90, F 8 a autobusů MAN s motory D 25 a D 28				
2850-E 20	18.49	110	079681	29,30
U užitkových vozidel MAN s motorem Common-Rail (D20)				
2850-E 24	22.16	110	146758	28,80



2171-8 LG, EAN-No. 4000896203703 Řetěz na olejové filtry pro užitková vozidla, otevřený

- Rozsah upnutí 50 – 150 mm
- Pro uvolňování olejových filtrů a pro ovládání kartuší sušičů vzduchu
- Obzvlášť upravený pro stísněné prostory
- Otevření řetězu na olejové filtry umožňuje použití i na místech, na která nelze na základě konstrukčního řešení dosáhnout ovládacím nářadím



12⁵ 1/2

Made in Germany

69,- €
netto

YouTube klip

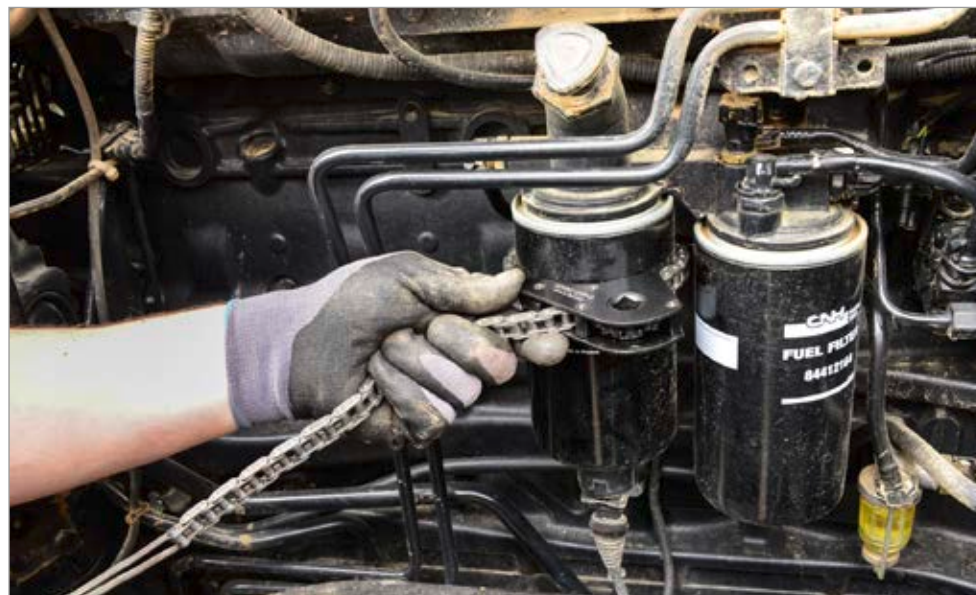

2195, EAN-No. 4000896014101

Klíč na kartuše

- Pro uvolňování kartuší s granulátem
- Kované provedení
- MAN č. 8099606-0307

12⁵ 1/2



Made in Germany

149,- €
netto

2169-36, EAN-No. 4000896086566

Klíč na olejové filtry

- □ Pohon 10 = 3/8"
- Kované provedení
- Povrch: chromovaný
- Pro dodávková vozidla **MERCEDES-BENZ**, Actros MP 1, MP 2
- Pro palivové filtry **MAN** např. TGA

10 3/8



10 3/8

Made in Germany

20,40 €
netto

2169-32, EAN-No. 4000896082346

Klíč na olejové filtry

- Pro montáž a demontáž olejových filtrů a vík tělesa olejového filtru při výměně olejové vložky
- Pohon □ 10 = 3/8"
- Kované provedení

10 3/8



10 3/8

Made in Germany

19,- €
netto

2169-9, EAN-No. 4000896116690

Klíč na olejové filtry pro užitková vozidla

- Pro ovládání olejových filtrů např. MAN a MAHLE/ KNECHT
- Např. pro: Volvo, SCANIA, RENAULT, MAN, IVECO, FIAT, FODEN, IRISBUS, ASTRA, CATERPILLAR, LIEBHERR, JOHN DEERE, KOMATSU, FAUN, MITSUBISHI
- Útahovacího momentu doporučeného výrobcem vozidla lze bezpečně dosáhnout pomocí momentového klíče HAZET (pozor: respektujte hodnotu úťahovacího momentu stanovenou výrobcem)

12⁵ 1/2

Pro více než 1600 aplikací,
všeuměl mezi
klíči na olejové filtry!



Made in Germany

14,45 €
netto



2169-5, EAN-No. 4000896100330

Klíč na olejové filtry pro užitková vozidla

- Tělesa olejových filtrů z plastu 18hran 135 mm
- Na užitková motorová vozidla **MAN** konstrukčních řad F 2000 a TGA

12⁵ 1/2



Made in Germany

24,80 €
netto



Rázový klíč TORX® se 2 nárazovými plochami

- Použití: Pro povolování a utahování šroubů TORX® na šroubových spojích brzdových třmenů na přední nápravě a vlečených nápravách nákladních vozidel
- Použití klíčů při demontáži a montáži šroubových spojení brzdových třmenů ušetří demontáž páky spojovací tyče
- Možnost odborného utažení šroubů momentovým klíčem pomocí namontovaného 20 3/4" pohonu podle údajů výrobce
- Plocha klíče s laserem naneseným vzorcem pro výpočet správné účinné délky
- Např. pro MAN TGL TGM, velikost klíče: E 18, E 20, E 24



Made in Germany

HAZET No.	Symbol	l mm	b mm	Účinná délka 2 mm	Šířka hlavy b mm	Tloušťka hlavy a mm	EAN-No. 4000896+	Cena netto €
2872-E18	E 18	215	573	120	30	12	201235	40,-
2872-E20	E 20	216	577	120	32	12	201242	40,-
2872-E24	E 24	219	588	120	38	12	201259	40,-



2872 SZ-24, EAN-No. 4000896204175

20 3/4" Rázový očkový klíč (dvojitý 6hran) se 2 nárazovými plochami

- Profil s dvojitým 6hranem umožňuje nasazení i na těžko přístupné šroubové spoje
- K ovládnutí šroubování kotoučových brzd např. na brzdových třmenech SAF
- Klíč se 20 3/4" 4hranným uchycením pro odborné utahování šroubů pomocí momentového klíče HAZET podle údajů výrobce
- Plocha klíče s laserem naneseným vzorcem pro výpočet správné účinné délky

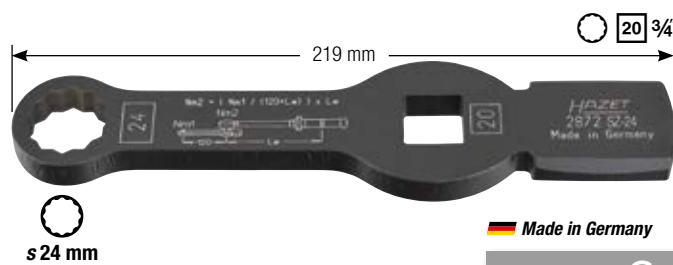

Made in Germany
38,50€ netto



2872 SZ-26, EAN-No. 4000896203727

20 3/4" Rázový očkový klíč pro užitková vozidla (dvojitý 6hran) se 2 nárazovými plochami

- Profil s dvojitým 6hranem umožňuje nasazení i na těžko přístupné šroubové spoje
- Pro ovládnutí šroubových spojů brzdových třmenů např. u vozidel DAF XF95/ XF105/ XF
- Klíč se 20 3/4" 4hranným uchycením pro odborné utahování šroubů pomocí momentového klíče HAZET podle údajů výrobce
- Plocha klíče s laserem naneseným vzorcem pro výpočet správné účinné délky

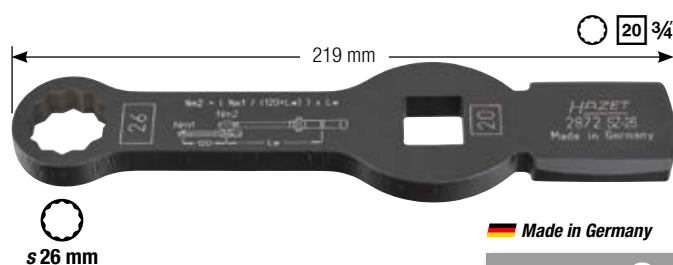

Made in Germany
38,50€ netto



2872 SZ-27, EAN-No. 4000896207183

20 3/4" Rázový očkový klíč (dvojitý 6hran) se 2 nárazovými plochami

- Dvojitý 6hranný profil umožňuje nasazení klíče i na těžko přístupná šroubování
- Pro ovládnutí šroubových spojů brzdového třmenu u užitkových vozidel např. MERCEDES-BENZ Atego, Actros, autobusch KÄSSBOHRER
- Klíč se 20 3/4" 4hranným uchycením pro odborné utahování šroubů pomocí momentového klíče HAZET podle údajů výrobce
- Plocha klíče s laserem naneseným vzorcem pro výpočet správné účinné délky



Made in Germany
35,-€ netto

2784-T60/4, EAN-No. 4000896188611

Nástrčná hlavice pro brzdové kotouče

- Pro strojní manipulaci
- Pro ovládnutí šroubových spojů u vozidel MERCEDES-BENZ Actros 2. generace od r. v. 2011



2784-14, EAN-No. 4000896155583

Nástrčná hlavice pro brzdové třmeny

- Pro ovládnutí šroubového spoje brzdového třmenu (brzda Knorr) u nákladních vozidel MERCEDES-BENZ, např. Actros



4968-1618, EAN-No. 4000896177684

Výstružníky ABS pro užitková vozidla

- Pro čištění uchycení snímačů ABS např. u všech nákladních vozidel MAN
- Břity Ø 16 mm na 18 mm



Made in Germany
53,-€ netto

1846 C-1, EAN-No. 4000896006908

Kleště na pojistné kroužky

- Přímé provedení (tvar A)
- Pro venkovní pojistky
- Povrch: chromovaný, špička ocelově šedá
- DIN 5254 tvar A
- Celková délka: 140 mm



HAZET No.	l mm	mm	mm
1846 C-1	140	10 - 25	1,3

1846 D-1, EAN-No. 4000896006953

Kleště na pojistné kroužky

- Hroty zahnuté v úhlu 90° (tvar B)
- Pro venkovní pojistky
- Povrch: chromovaný, špička ocelově šedá
- DIN 5254 tvar B
- Celková délka: 140 mm



HAZET No.	l mm	mm	mm
1846 D-1	140	10 - 25	1,3



810/6 VDE, EAN-No. 4000896179329

Sada šroubováků VDE

1000 V
(Ne zkoušečka napětí)

25,80€
netto

2x		PH1	PH2
3x		2,5 x 0,4	3,5 x 0,6 4 x 0,8 mm
1x		220–250 V (podle VDE 0680)	

1862, EAN-No. 4000896007301

Automatické odizolovací kleště

- Pro masivní a flexibilní kabely izolované PVC s průřezem vodiče 0,5 až 4 mm²
- Automatické nastavení na průřez vodiče
- Integrovaný boční řezač pro zkracování drátů
- Délka: 180 mm



Made in Germany

29,-€
netto

4670-9/5, EAN-No. 4000896205042

Sada vypichováků kabelového systému pro užitková vozidla

- Zaručuje odblokování nejběžnějších kontaktů užitkových vozidel bez poškození
- Pro odblokování plochých kontaktů bez poškození
- Poruchy v důsledku chybných spojení lze rychle, bez námahy a profesionálně odstranit
- S vytahovacím šoupátkem na ochranu čepelí a k zamezení poraněním
- Kvalita prvovýroby – Made in Germany



Made in Germany

152,-€
netto

2152 N/3, EAN-No. 4000896204151

Elektronická sada

- Pro hledání závad na elektronických součástkách
- 3–48 V
- Ukazatel napětí LED: 5 V, 12 V, 24 V, 48 V
- Ukazatel polarity: LED pro plus nebo minus, střídavé napětí se současně svítícími LED
- Navíc krokosvorka a zkušební hrot k nasazení
- Délka kabelu: 1300 mm



29,90€
netto



990 S/11, EAN-No. 4000896162406

Sada nástrčných hlavice pro rázový a strojový utahovák

- Pro šroubení podvozku nebo motoru na užitkových vozidlech a osobních automobilech
- Volitelně □ pohon 12,5 = 1/2" nebo ● 24 mm
- S otvorem pro pojistný kolík nebo pojistnou pružinu a drážkou pro O-kroužek



Made in Germany

89,85€
netto

2710-21, EAN-No. 4000896206414

Speciální nástroj na nastavení odklonu

- Vyladěný speciální nástroj na extrémně špatně přístupné šroubení tlumičů
- Šroubení tlumičů pro nastavení odklonu na vozích MERCEDES-BENZ Sprinter, VW Crafter
- Speciální nástroj umožňuje:
 - Ovládnutí i při nepříznivých prostorových poměrech na měřicí plošině
 - Potřebné přivádění síly k manipulaci se šroubením



Made in Germany

89,-€
netto

Stahováký kulových kloubů

- Pro nákladní vozidla, autobusy a stavební stroje
- K vytlačení čepů kulových kloubů s úsporou síly a bezpečnou demontáž kulových kloubů
- S hydraulickou podpěrou
- Zatížení max. 12 t

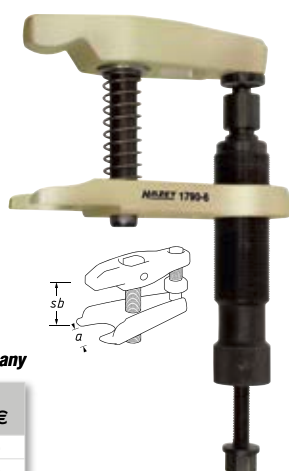

Made in Germany

HAZET No.	a mm	sb mm	EAN-No. 4000896+	Cena netto €
1790-5	30–34	70	145461	286,-
1790-6	36–40	85	145478	482,-

1779-3, EAN-No. 4000896135998

Univerzální stahovák kulových kloubů

- Univerzální použití např. pro nákladní vozidla, lehká konstrukce

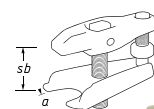

1790-3, EAN-No. 4000896145454

Stahováký kulových kloubů

- K vytlačení čepů kulových kloubů na řídicích pákách, spojovacích tyčích řízení, stabilizátorech

Made in Germany

HAZET No.	a mm	sb mm	EAN-No. 4000896+	Cena netto €
1779-3	32	85	135998	139,-
1790-3	40	85	145454	185,-



1779-55, EAN-No. 4000896136407

Stahováký kulových kloubů

- K vytlačení čepů kulových kloubů na tyčích řízení, stabilizátorech atd.
- Otvor a = 55 mm
- Hloubka upnutí s f = 80 mm
- Šířka b = 77 mm
- Pro např. užitková vozidla, MAN, MERCEDES-BENZ atd.

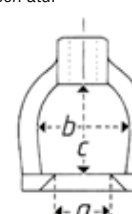

Speciální ocel, zinkováno

Made in Germany

128,60€
netto



4937-27/3, EAN-No. 4000896202010

Sada středících objímek pro užitková vozidla

- Pro otvory disků Ø 26 mm, 7/8"- 11G např. **SCANIA**
- Pro rychlou montáž vystředěných kol se šikmou dosedací plochou u nákladních vozidel pro otvor v disku Ø 26 mm
- Bez poškození závitů a přesné vystředění disků díky kónicky natočeným objímkám



125 1/2 3

Made in Germany

79,80€
netto

4937-26/3, EAN-No. 4000896199013

Sada středících objímek pro užitková vozidla pro otvor v disku Ø 26 mm M22 x 1.5

- Např. pro: **DAF, FORD, MAN, MERCEDES-BENZ, RENAULT, Volvo**
- Pro rychlou montáž vystředěných kol se šikmou dosedací plochou u nákladních vozidel pro otvor v disku Ø 26 mm
- Bez poškození závitů a přesné vystředění disků díky kónicky natočeným objímkám



125 1/2 3

Made in Germany

79,-€
netto



668-2, EAN-No. 4000896204830

Montážní nástroj pro snímače užitkových vozidel pro Conti Pressure Check (CPC)

- **Velmi jednoduchá manipulace, extrémně rychlá montáž, pouze několik sekund na čidlo**
- Pro rychlou, přesnou práci bez vzniku škod u nákladních vozidel, autobusů, stavebních a zemědělských strojů
- Přesné umístění čidla v pryžové schránce
- Pokud se na základě poškození nebo opotřebení vyměňuje pneumatika, bude do nové pneumatiky nalepena pouze jedna nová, výhodná pryžová schránka. Dražší stávající čidlo se nyní jednoduše opět zasadí pomocí nástroje pro montáž čidel HAZET 668-2

Montáž snímače za 5 vteřin!

Není součástí dodávky



Made in Germany

43,30€
netto



Silová nástrčná hlavice (6hran)

- DIN 3129, ISO 2725-1
- Velikost klíče: 32 mm

20 3/4 25 1"



1004 S-32 20 3/4"

- Obzvláště dlouhé provedení 6hranného nástrčného klíče např. pro **hluboko položené šrouby kol / matice** u užitkových vozidel
- Pro strojní ovládání
- Povrch: fosfátovaný



20 3/4"

1104 S-32 25 1"

- Pro strojní manipulaci
- S odlehčovacím čepem pro zajišťovací kolík
- Povrch: fosfátovaný



25 1"

Made in Germany

HAZET No.	□	l mm	l ₁ mm	l ₂ mm	f mm	EAN-No. 4000896+	Cena netto €
1004 S-32	20 3/4"	400	48,0	44,0	32,0	055784	62,60
1104 S-32	25 1"	270	48,5	54,0	30,5	002665	85,-

720 S, EAN-No. 4000896029532

Křížový klíč

- Kovaný střední díl

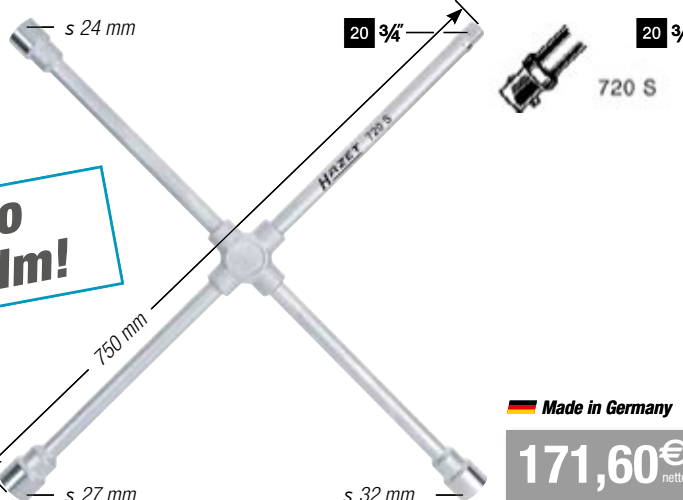

Zkoušeno do 2000 Nm!

Made in Germany

171,60€
netto

Páka na pneumatiky a montážní páka 652 / 653

- Těžké provedení



Made in Germany

HAZET No.	l mm	EAN-No. 4000896+	Cena netto €
652	600	028702	39,10
653	456	028719	25,-

4961 N-23/12, EAN-No. 4000896186754

Bruska nábojů kol

- Pro optimální čištění nábojů kol a brzdových kotoučů
- Uchytení suchým zipem pro rychlou výměnu brusného kotouče
- S 6hr. uchycením pro pevné držení v přístroji
- **Šhranný profil** pro bezpečné a pevné uchycení
- Vnitřní Ø max.: 23 mm
- Brusný kotouč Ø 56 mm

Bez oddělování třísek!

12



Pro podpěrné čepy!



149,-€
netto

2166-4, EAN-No. 4000896161072

Železná páka s dvojitou rukojetí pro užitková vozidla

- Ergonomická plastová rukojeť odolná proti nárazům, dimenzovaná pro práci oběma rukama
- Průběžná 6hranná čepel
- S krytkou úderové části

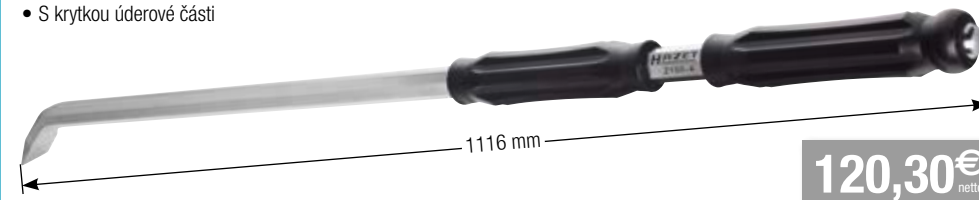

120,30€
netto



Vaše cesta k opravovanému nápravě!

843 Sady pro válcování závitů

- ✓ Bezproblémová oprava poškozeného závitu bez velké námahy
- ✓ Zpracování závitu bez třísek
- ✓ Žádná výměna drahých součástek vozidla díky nové profesionální možnosti opravy
- ✓ Oprava součásti je často možná v namontovaném stavu
- ✓ Pevnost součásti zůstane zachována
- ✓ Dokonce lze bez problémů znovu vytvořit začátek závitu
- ✓ Extrémně praktické nářadí umožňuje práci i ve stísněných prostorách (zejména u velkých průměrů)
- ✓ Jednoduché ruční ovládání bez zvláštního vynaložení síly



Made in Germany

vovanému nápravě!

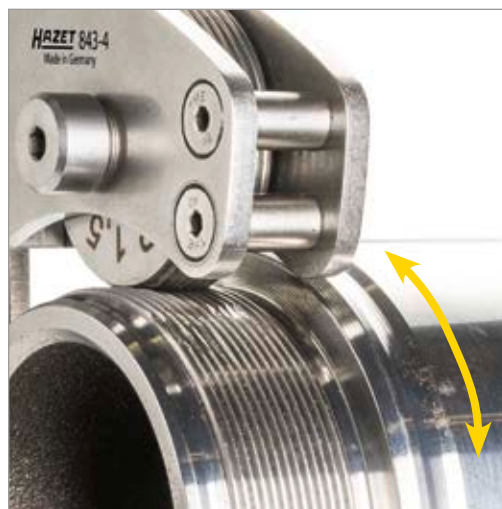

843-1/8, EAN-No. 4000896200566

- 1 sada kotoučů, stoupání 1,25 mm – pravý závit
- 1 sada kotoučů, stoupání 1,5 mm – pravý závit



Pro závit:
Ø 5 – 16 mm

Made in Germany

239,- €
netto

8

843-2/9, EAN-No. 4000896200559

- 1 sada kotoučů, stoupání 1,5 mm – pravý závit
- 1 sada kotoučů, stoupání 2,0 mm – pravý závit



Pro závit:
Ø 10 – 36 mm

Made in Germany

467,- €
netto

9

843-3/9, EAN-No. 4000896200542

- 1 sada kotoučů, stoupání 1,5 mm – pravý závit
- 1 sada kotoučů, stoupání 2,0 mm – pravý závit



Pro závit:
Ø 10 – 60 mm

Made in Germany

679,- €
netto

9

843-4/9, EAN-No. 4000896200535

- 1 sada kotoučů, stoupání 1,5 mm – pravý závit
- 1 sada kotoučů, stoupání 1,5 mm – levý závit



HAZET
Youtube kanál



Príslušenství:

HAZET No.	Popis	EAN-No. 4000896+	Cena netto €
843-420/3	Sada závitových kotoučů se stoupáním 2 mm např. pro čep nápravy BPW	203970	119,90

Pro závit:
Ø 50 – 110 mm

Made in Germany

854,- €
netto

9





Násobič momentu

- Vylepšené, odlehčené provedení z hliníku. Až o 30 % nižší hmotnost než u srovnatelného ocelového provedení!
- Pro šroubové spoje s těžkým chodem
- Ušetří použití dlouhých pák, rázových klíčů apod. – chrání šroubový spoj
- Se zpětnou zarážkou
- Vysoká přesnost ±5 %



Povolování a utahování!

Made in Germany

HAZET No.	■	Nm	Přesnost rozlišení	□	Převodový poměr	EAN-No. 4000896 +	Cena netto €
6800 ALU-700	20 3/4"	700	± 5 %	20 1/2"	cca 1:3,5	143467	635,90
6800 ALU-1400	22"	1400	± 5 %	20 3/4"	cca 1:3,5	143481	921,-
6800 ALU-2800	22"	2800	± 5 %	20 3/4"	cca 1:11	143603	1.802,-
Extra dlouhé provedení např. pro hluboko položené šroubové spoje kol u nákladních vozidel:							
6800 ALU-Lg 1400	22"	1400	±5 %	20 3/4"	cca 1:3,5	143580	1.048,-

1846 A-5

Kleště na pojistné kroužky

- Pro použití na UA, stavebních a zemědělských strojích
- Ozubená tyč pro fixaci příslušné
- demontážní/montážní polohy
- Tlakové zařízení k uvolnění ozubené tyče
- Ramena kleští ocelový plech
- Hroty s povrchovou úpravou, šroubované, vyměnitelné
- Povrch: prášková barva



Made in Germany

HAZET No.	l mm	○ mm	≡ mm	EAN-No. 4000896 +	Cena netto €
Rovné pro vnitřní pojistky (otvory)					
1846 a-5	545	122-300	3,5	081271	122,-
Náhradní hroty, rovné pro 1846 a-5					
1846 a-05/2	-	-	-	081288	14,-
Výměnné hroty, 90° zahnuté, pro výměnu u kleští 1846 a-5					
1846 b-05/2	-	-	-	081318	14,-

1846 C-5

Kleště na pojistné kroužky

- Pro použití na UA, stavebních a zemědělských strojích
- Ozubená tyč pro fixaci příslušné
- demontážní/montážní polohy
- Tlakové zařízení k uvolnění ozubené tyče
- Ramena kleští ocelový plech
- Hroty s povrchovou úpravou, šroubované, vyměnitelné
- Povrch: prášková barva



Made in Germany

HAZET No.	l mm	● mm	≡ mm	EAN-No. 4000896 +	Cena netto €
Přímé pro vnější pojistky (hřídele)					
1846 c-5	538	122-300	3,5	081332	122,-
Náhradní hroty, rovné pro 1846 c-5					
1846 c-05/2	-	-	-	081349	14,-
Výměnné hroty, 90° zahnuté, pro výměnu u kleští 1846 c-5					
1846 d-05/2	-	-	-	081370	14,-



4937-80, EAN-No. 4000896199006

Nástrčný klíč pro matice náprav UV 8hran, s 80 mm

- K demontáži/montáži matice přední nápravy s 8hranem před brzdovým kotoučem
- SCANIA konstrukční řada R, konstrukční řada 4, konstrukční řada 124 I – 144 I atd.
- Vhodný pro rázové utahovačky, např. HAZET 9013 SPC, 9013 MG
- Vysoká tvarová přesnost
- Souběžné plochy pro perfektní silový styk na axiálních maticích
- Masivní provedení: Vysoká (tvarová) stabilita i při velmi vysokých uvolňovacích a utahovacích momentech



Made in Germany

157,60€ netto

Nástrčný klíč pro matice náprav UV

Made in Germany



HAZET No.	Pohon	Výstup S mm	Použití	EAN-No. 4000896 +	Cena netto €
4937-S80	s 36	80	Konstrukční řady DAF CF a XF	206889	159,-
4937-85	● s 36	85	Nápravy návěsů a přívěsů SAF	204267	192,40
4937-90	s 36	90	IVECO Daily 6.5 t; 7.0 t	199280	252,-
4937-95	20 3/4"	95	IVECO Stralis a Eurofire Přívěs MERCEDES-BENZ Discos BPW Eco plus	199457	167,60

4937-101/4, EAN-No. 4000896199266

Sada čepových klíčů pro užitková vozidla pro zadní nápravu vozidel MERCEDES-BENZ

- Pro demontáž/montáž na zadní nápravě a pro opravy a údržbu na náboji kola, ložisku kola nebo brzdovém kotouči
- MERCEDES-BENZ vnější planetová náprava, jako vlečená náprava NR7/4
- MERCEDES-BENZ vnější planetové zadní nápravy (evropské nápravy) 10 t a 13 t,
- MERCEDES-BENZ vnější planetová náprava 7 t AL7/1
- Vnitřní Ø 101.5 mm
- Délka (celková): 140 mm
- 12 čepů, šířka čepu: 11,4 mm
- S 3 vyměnitelnými vodicími trubkami
- Vnější Ø: 50, 51, 53 mm
- Délka (celková): 85 mm

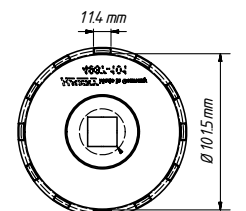

Drážková matice

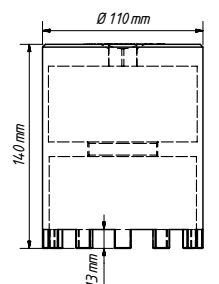

Made in Germany

307,70€ netto

Van Hool
SAF-HOLLAND
Neoplan
MAN



4937-62, EAN-No. 4000896199020

Čepový klíč pro užitková vozidla pro zadní nápravu MERCEDES-BENZ, MAN

- Čepový klíč na matice zadní nápravy
- **MERCEDES-BENZ** Actros, Atego (těžké provedení): zadní náprava LN2, SK
- S vnější vodicí přírubou
- Vnitřní Ø: 62.8 / 70 mm;
- 6 uvnitř uložených čepů, šířka čepu: 7,5 mm
- Délka (celková): 85 mm

20 3/4"

Drážkovaná matice

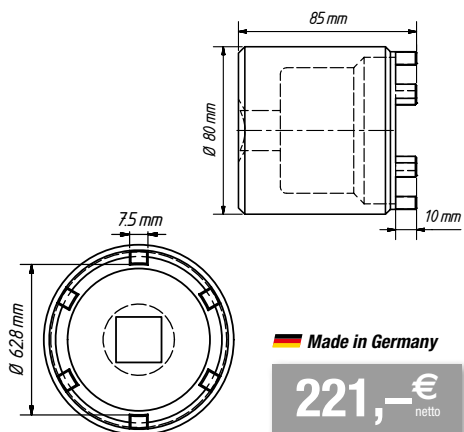

Made in Germany

221,- € netto

4937-105/2, EAN-No. 4000896201938

Sada nástrčných klíčů pro matice kol užitkových vozidel DAF, RENAULT, Volvo

- 6hr. výstup: s 105 mm
- Pohon: 25 mm = 1" a vnější 6hran s 60 mm
- Šroubovatelná vodicí trubka umožňuje flexibilní použití
- **DAF** s vodicí trubkou
- **RENAULT, Volvo** bez vodicí trubky
- S vnější vodicí přírubou

25 1" 60 2

Jeden klíč - tři výrobci!

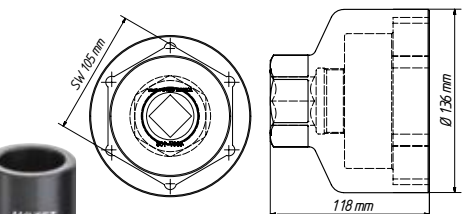

348,50 € netto

4937-103/3, EAN-No. 4000896199259

Sada čepových klíčů pro užitková vozidla pro zadní nápravu MAN a MERCEDES-BENZ

- Pro opravy a údržbu na náboji kola, ložisku kola nebo kotoučové brzdy
- Pro **MAN** a **MERCEDES-BENZ** 10 t a 13 t AP Hypoid a vlečená náprava N7/4, autobus O305G, O405G
- **MAN** vnější planetová zadní náprava řady F H7, HD7,
- hypoidní zadní náprava řady F HY-1175, HDY-1175
- Vnitřní Ø: 103 mm
- Délka (celková): 140 mm
- 6 čepů, šířka čepu: 11,5 mm
- S 2 vyměnitelnými vodicími trubkami
- Vnější Ø: 51.5 mm, 66.5 mm
- Délka (celková): 135 mm

20 3/4" 3

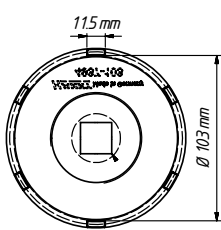
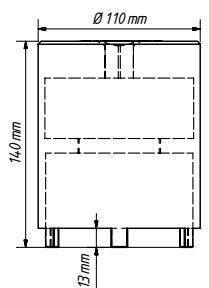

Made in Germany

257,- € netto

4937-117/2, EAN-No. 4000896199242

Sada čepových klíčů pro užitková vozidla pro zadní nápravu vozidel MERCEDES-BENZ

- Pro opravy a údržbu v oblasti zadní nápravy
- Pro **MERCEDES-BENZ** Actros, hypoidní zadní náprava HL, HL 8
- Vnitřní Ø: 117 mm
- Délka (celková): 200 mm
- 6 čepů, šířka čepu: 9,8 mm
- S vodicí trubkou
- Vnější Ø: 60 mm
- Délka (celková): 185 mm

20 3/4" 2

Drážkovaná matice

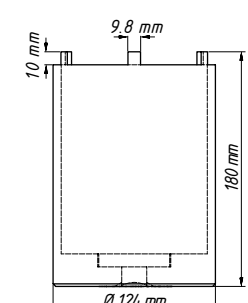

Made in Germany

262,- € netto

Mercedes-Benz

Iveco

Renault

Scania

DAF

Volvo

Van Hool

BPW

Neoplan

MAN

4937-87/3, EAN-No. 4000896199235

Sada čepových klíčů pro užitková vozidla MAN, MERCEDES-BENZ

- Pro opravy a údržbu nábojů kol, kolových ložisek nebo brzdových kotoučů
- Např. pro přední nápravu **MAN** TGL od r. v. 2000 a zadní nápravu L 2000 **MERCEDES-BENZ** Atego HL2, 814 Vitaro
- Čepový klíč na zadní nápravu, vnitřní Ø: 87 mm
- Délka (celková): 65 mm
- 6 čepů, šířka čepu: 10 mm
- S 2 vyměnitelnými vodicími trubkami
- Vnější Ø: 49 mm, 57 mm
- Délka (celková): 140 mm

20 3/4" 3

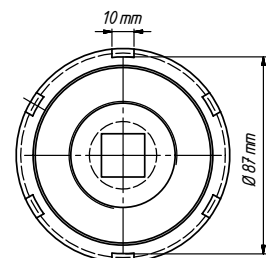

Drážkovaná matice

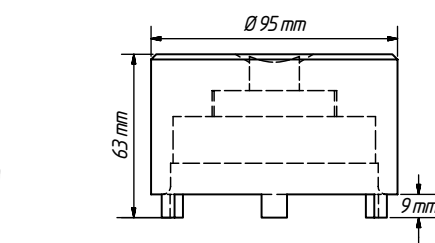

Made in Germany

269,60 € netto

4937-110, EAN-No. 4000896199273

Klíč na opouzdření kola u UV, Ø 110 mm pro ploché oválné opouzdření kola BPW

- Pro nápravy **BPW** Eco a Eco Plus
- Perfektní tvar pro obrys **BPW** Ø 110 mm

25 1"

Zapouzdření kola

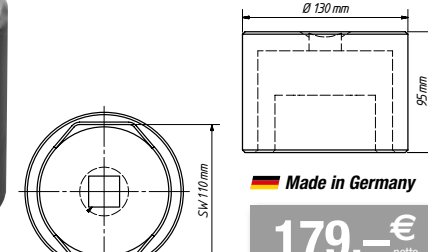

Made in Germany

179,- € netto

4937-92, EAN-No. 4000896201952

Čepový klíč pro užitková vozidla pro přední nápravu vozidel MAN

- Čepový klíč **MAN** TGX, TGA, TGS - všechny modely od r. v. 2000, např. přední náprava V9-82L-01 (kotoučová brzda s ABS) a zadní náprava **MERCEDES-BENZ** Atego a různé autobusy **MAN**, **MERCEDES-BENZ**, **VAN HOOL** a **NEOPLAN**
- Vnitřní Ø 100,5 mm
- Vnitřní Ø (čep-čep): 92,5 mm
- Vnější Ø: 114 mm
- 6 uvnitř uložených čepů o šířce 7 mm
- Pohon: 20 mm = 3/4" a vnější 6hran s 46 mm

20 3/4" 46

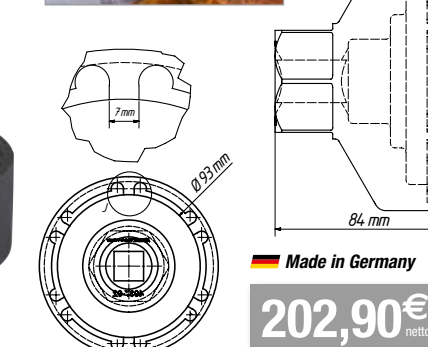

Made in Germany

202,90 € netto

4937-111/2, EAN-No. 4000896201945

Sada čepových klíčů pro užitková vozidla pro zadní nápravu MAN

- Pro **MAN** TGX, TGA, TGS, např. zadní náprava: HY 1350
- Pohon 4hran: 25 mm = 1" a vnější 6hran: s 60 mm
- 6 čepů o šířce 11 mm
- Vnitřní Ø: 134,5
- Vnitřní Ø (čep-čep) 118 mm
- Vnější Ø 148,5 mm

25 1" 60 2

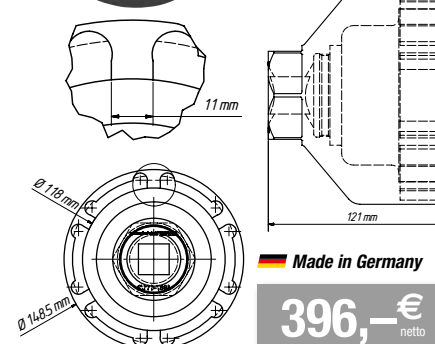
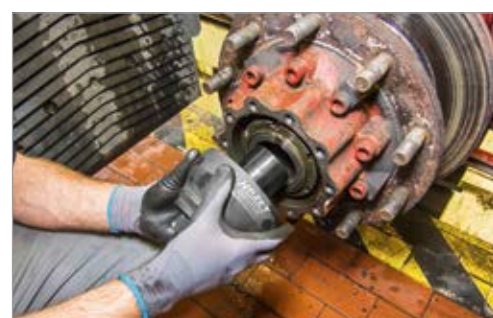

Made in Germany

396,- € netto



772-2/16, EAN-No. 4000896161041

Univerzální sada nářadí s klíči pro matice náprav a drážkované matice

- K demontáži a přesné montáži např. u šestihranných, osmihranných, drážkovaných matic, matic s čelními otvory, matic se dvěma otvory, matic s otvory na obvodě atd.
- Rozsah upnutí: 35 – 170 mm
- Max. utahovací moment: 700 Nm
- □ Pohon 20 = 3/4"
- 16 dílná v systému Safety Insert

20 3/4" 16



465,-[€] netto

4937-7588, EAN-No. 4000896202003

Montážní pouzdro pro užitková vozidla s nápravami SAF - závit M75 x 1.5 vpravo/vlevo

- Montážní pouzdro pro ochranu závitu na čepu nápravy při demontáži a montáži ložiska
- Pouzdro má jak levý závit, tak i pravý závit M75 x 1,5
- Pro nápravy SAF s kotoučovými a bubnovými brzdami a uložením ložiska Ø 88 mm
- Pouze jednorázové zvednutí jednotky ložiska (ložisko + brzdový kotouč + náboj kola) o hmotnosti cca 40 kg na montážní pouzdro, poté posunutí až k uložení ložiska s Ø 88 mm
- Vnější Ø: 88 mm
- Pohon možný přes příčnou tyč nebo bez dodatečného nářadí



Made in Germany

156,-[€] netto

4937-100, EAN-No. 4000896201983

Montážní pouzdro pro užitková vozidla MAN - závit M100 x 1.5

- Montážní pouzdro pro ochranu závitu na nápravě při demontáži a montáži ložiska
- Použití u vozidel MAN TGX, TGA, TGS např. pro nápravu MAN HY 1350 (13 t)
- Pouze jednorázové zvednutí jednotky ložiska (ložisko + brzdový kotouč + náboj kola) o hmotnosti cca 40 kg na montážní pouzdro, poté posunutí až k uložení ložiska s Ø 105 mm
- Závit: M100 x 1,5
- Vnější Ø: 105 mm
- Pohon možný přes příčnou tyč nebo bez dodatečného nářadí (rýhovaná plocha rukojeti)



Made in Germany

202,-[€] netto

4937-7582, EAN-No. 4000896201969

Montážní pouzdro pro užitková vozidla MAN - závit M75x1,5

- Montážní pouzdro pro ochranu závitu na nápravě při demontáži a montáži ložiska
- Použití u vozidel MAN TGL, TGM, řady L, HL 2
- Pouze jednorázové zvednutí jednotky ložiska (ložisko + brzdový kotouč + náboj kola) o hmotnosti cca 40 kg na montážní pouzdro, poté posunutí až k uložení ložiska s Ø 82 mm
- Závit: M75 x 1,5
- Vnější Ø: 82 mm
- Pohon možný přes příčnou tyč nebo bez dodatečného nářadí (rýhovaná plocha rukojeti)



Made in Germany

141,-[€] netto

4937-7578, EAN-No. 4000896201990

Montážní pouzdro pro užitková vozidla MERCEDES-BENZ - závit M75 x 1.5

- Montážní pouzdro pro ochranu závitu na nápravě při demontáži a montáži ložiska
- Použití u vozidel MERCEDES-BENZ Atego, Atego 2, Tourino
- Pouze jednorázové zvednutí jednotky ložiska (ložisko + brzdový kotouč + náboj kola) o hmotnosti cca 40 kg na montážní pouzdro, poté posunutí až k uložení ložiska s Ø 78 mm
- Závit: M75 x 1,5
- Vnější Ø: 78 mm
- Pohon možný přes příčnou tyč nebo bez dodatečného nářadí (rýhovaná plocha rukojeti)



Made in Germany

148,-[€] netto





Kde je potřeba síla ...



6145-1 CT

300-800 Nm!

20 3/4"

+



20 3/4"

9013 MG

**1800 Nm!**

6145-1CT/2, EAN-No. 4000896207282

1.190,- €
netto

HAZET No.	mm	max. Nm	rpm ot/min	kg	l/min.	dB(A)	m/s ²
9013 MG	20 3/4"	1800	6100	5.16	198	LpA 96.8	12.18

HAZET No.	Přesnost rozlišení hodnoty stupnice	Rozsah momentu Nm	l / mm	Dělení Nm	EAN-No. 4000896 +	Cena netto €
6145-1 CT	± 2%	300-800	1283	0.25	025565	732,-